

# cooperazione tra **consumatori**



**Educa 2024**

**SOCIOSI**  
Solidarietà  
e volontariato

**ETIKA**  
I progetti per  
la vita autonoma

**SAVE THE PRINCE**  
Con Wwf per  
salvare gli anfi

## **Il nostro senso del tempo**

**Il festival dell'educazione,  
a Rovereto dal 19 al 21 aprile,  
è dedicato al cambiamento  
della visione sociale del tempo**

**postatarget**  
magazine  
DC00S4234  
NAZ/62/2008  
Posteitaliane

www.federazioneconsumatori.it  
MAGAZINE  
coop

**SOCIOSI  
E CARTA IN  
COOPERAZIONE:**  
SOCIOSI LA RACCOLTA  
PUNTI DEDICATA AI SOCI



**CARTA IN  
COOPERAZIONE**  
LE CONVENZIONI  
PER I SOCI A TEATRO  
E NEI MUSEI



# Noi significa essere ovunque tu sia.



Siamo le Banche di Credito Cooperativo vicine alle persone, alle imprese e ai territori. Lo dimostriamo anche con un'offerta di strumenti e soluzioni per accompagnarti nella vita di tutti i giorni. Per questo abbiamo creato **Inbank**: la banca digitale che ti consente di gestire i tuoi rapporti bancari in completa autonomia, semplicità e nella massima sicurezza, ovunque tu sia.

**Gruppo Cassa Centrale, le Banche di tutti noi.**

## INBANK



Marketing CCS | Messaggio pubblicitario con finalità promozionale. Le condizioni contrattuali sono indicate nei Fogli Informativi messi a disposizione del pubblico presso gli sportelli delle Banche del Gruppo Cassa Centrale e nella sezione "trasparenza" del sito [www.gruppocassacentrale.it](http://www.gruppocassacentrale.it)



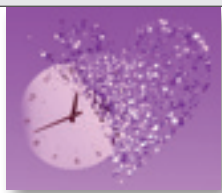

# sommario

- primo piano**  
**6** Educa, Rovereto, 19-21 aprile 2024  
**Una questione di tempo**  
*di Silvia De Vogli*
- cooperazione di consumo**  
**8** La consegna delle donazioni dei soci  
**SocioSi: le donazioni dei soci per le iniziative di solidarietà**  
*a cura di Cristina Galassi*
- famiglie cooperative**  
**11** Famiglia Cooperativa Brenta Paganella  
**Assemblea 2024: il sì dei soci ai risultati di un anno di attività**
- consumi**  
**12** Rapporto Ispra 2023  
**Trento: raccolta differenziata al top e seconda tariffa più bassa**
- 17** L'etichetta energetica degli elettrodomestici  
**Questione di (nuova) etichetta**  
*di Claudio Strano*
- società**  
**14** Gli italiani, gli influencer e la fiducia  
**Mamma gli influencer!**  
*di Paola Minoliti*
- 20** Donne in Cooperazione  
**Formazione per rinsaldare la rete e valorizzare la presenza femminile**  
*di Dirce Pradella*
- cooperazione sociale**  
**18** Trento, Cooperativa Sociale Samuele  
**Pezzi unici**
- i progetti di etika**  
**19** I progetti finanziati da Etika  
**Trovare il giusto equilibrio con Anffas Trentino**  
*di Maria Buzduga*
- tempo libero**  
**21** Gli sconti con Carta In Cooperazione  
**Estate e vacanze: le convenzioni dedicate ai soci**
- educazione**  
**22** Viaggi e missioni spaziali  
**C'è vita nello spazio**  
*di Silvia Martinelli*
- etica dello sviluppo**  
**25** La storia del console Pierantonio Costa  
**Ruanda 30 anni dopo**  
*di Alberto Conci*
- ambiente**  
**27** WWF Trentino  
**Save the Prince, per salvare rane, rospi e salamandre sulle strade**  
*di Maddalena di Tolla Deflorian*

## rubriche

- cultura libri**  
**24** **Le recensioni del mese**  
*a cura di Franco Sandri*
- coltivare**  
**29** La primula, annuncio di primavera  
**Benvenuta bella stagione!**  
*di Iris Fontanari*
- mangiare e bere**  
**30** **Il cake si fa salato**

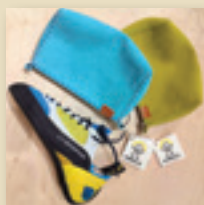

# 18

### Pezzi unici

Un'occasione da non perdere: le bellissime borse della Coop Samuele (in più, sostenibili e solidali) sono ora in promozione. Alla qualità della pelle, si aggiunge il piacere del recupero dei materiali e del risparmio!

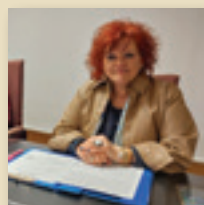

# 20

### Donne in Cooperazione

L'assemblea dell'associazione delle cooperatrici del sistema trentino (ora Associazione di Promozione Sociale): formazione per rinsaldare la rete e valorizzare la presenza femminile

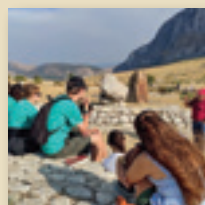

# 21

### Estate e vacanze: le convenzioni per i soci

Con Carta In Cooperazione, vacanze al mare, speciali occasioni con Libera, le escursioni lungo i cammini medievali, le settimane per studiare l'inglese, le vacanze nello sport e nella natura

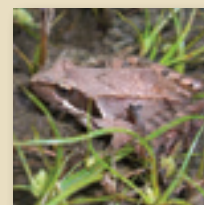

# 27

### WWF Trentino Save the Prince, per salvare rane

Per gli anfibii la primavera è la stagione delle migrazioni: per riprodursi devono attraversare trafficate strade, dove spesso restano uccisi o feriti. Ecco come aiutarli



Per chi passa a CoopVoce  
attivazione  
e primo mese  
gratis

Disponibile per i già clienti  
con cambio  
offerta gratis

300  
Giga  
9,90€



EXTRA 300

✦ 300 GIGA ✦ MINUTI ILLIMITATI ✦ 1000 SMS

Iniziativa valida dal 4 al 30 aprile 2024  
per chi porta il numero in CoopVoce  
e per i già clienti

**coopvoce**  
Comunicare è semplice

Dal 4 al 30 aprile 2024 è disponibile per chi richiede la portabilità del numero in CoopVoce "EXTRA 300", che prevede ogni mese, in territorio nazionale, 300 GIGA di traffico internet in 4G, minuti illimitati e 1000 SMS verso numeri fissi e mobili, al costo promozionale di 9,90€. I clienti che nello stesso periodo richiedono la portabilità del numero con "EXTRA 300" in negozio o tramite negozio online non pagheranno i costi di attivazione della SIM e il primo mese è gratuito. **Nello stesso periodo "EXTRA 300" è disponibile anche per i già clienti con il costo di attivazione gratuito, verrà scalato dal credito residuo della SIM solo il canone del primo mese e i successivi.** I minuti sono tariffati sugli effettivi secondi di conversazione, senza scatto alla risposta, e le connessioni internet a singolo kbyte. Al superamento degli SMS compresi nell'offerta si applicano le condizioni del piano tariffario, mentre ad esaurimento del traffico internet compreso, la connessione dati verrà bloccata. Se, al momento del rinnovo, il credito residuo è inferiore al costo del canone, l'offerta sarà sospesa e, per riattivarla, sarà necessario ricaricare entro 30 giorni. In caso di sospensione, il traffico voce e SMS sarà tariffato secondo le condizioni del piano tariffario, mentre la connessione dati verrà bloccata. Il traffico voce, SMS e dati è utilizzabile anche nei Paesi dell'Unione Europea, conformemente e nel rispetto di quanto previsto dai Regolamenti UE 2015/2120 e 2016/2286 (RLAH). L'uso del servizio è personale, secondo quanto previsto dall'art. 4 delle CONDIZIONI GENERALI DI CONTRATTO. Per maggiori dettagli sull'offerta, policy di corretto utilizzo e limitazioni, condizioni generali di contratto, visita il sito [www.coopvoce.it](http://www.coopvoce.it)



CERCA IL PUNTO VENDITA ATTIVATORE PIÙ VICINO A TE

**PROVINCIA DI TRENTO:** ALA Via B. Mantova, 9 • ALDENO Via Dante, 9 • BASELGA DI PINÈ Corso Roma, 9 • BONDO Corso III Novembre, 12 • BORGIO VALSUGANA Corso Vicenza, 4/A • CALDONAZZO Via Marconi, 28/A • CAMPITELLO DI FASSA Streda Dolomites, 73 • CARANO Via Nazionale, 18 • CASTELLO TESINO Via Donato Peloso • COREDO Via Venezia, 17 • LAVIS Via Degasperis, 2 • MALÉ Via 4 Novembre • MATTARELLO Via Catoni, 50 • MORI Via Marconi, 38 • PERGINE VALSUGANA Piazza Gavazzi, 6 • PONTE ARCHE Via Prati, 19 • PREDAZZO Via C. Battisti, 21 • RIVA DEL GARDA Via Padova - Piazzale Mimosa, 8/10A • ROVERÈ DELLA LUNA Via A. Rosmini, 3/B • ROVERETO Viale Trento, 31/B - Piazza N. Sauro, 19/A • S. LORENZO IN BANALE, Strada Noa, 2 • STRIGNO Via Roma, 27 • STORO Via Conciliazione, 22 • TRANSACQUA Viale Piave, 169 • TRENTO Piazza G. Cantore, 30 - Via Brigata Acqui, 2 - Via Solteri, 43 - Ravina - Via Herrsching, 1 - Via C. Menguzzato, 85 - Corso 3 Novembre, 2 - Piazza Lodron, 28 - Centro Direzionale Trento Sud • TUENNO Piazza Alpi, 24 • VEZZANO Via Roma, 45 • VILLALAGARINA Via 25 Aprile, 50 •  
**PROVINCIA DI BELLUNO:** AGORDO Via Insurrezione, 18 • FALCADE Piazza Mercato • SEDICO Via Gerolamo Segato, 11 • **PROVINCIA DI BOLZANO:** BOLZANO Via Macello, 29 - Palais Campotranco • MONGUELFO Via Pusteria, 17 • SALORNO Via Trento, 18



## Cronaca, principi e buone intenzioni

**È** impressionante quanto sta accadendo in questo inizio di anno! Una catena infinita di incidenti sul lavoro finiti in tragedia, una media di tre morti al giorno, è inaccettabile in un Paese che si pretende civile. Distribuiti lungo tutto il territorio nazionale, dal Brennero alla punta dello Stivale, isole comprese, e nei settori più diversi, sono eventi che toccano tutti e scuotono le coscienze nell'immediato. Ma poi? Si è mosso qualcuno, si è fatto o si fa qualcosa per evitarne altri? o ci si è dimenticati e ci si dimentica in fretta di loro? Un operaio viene investito da una lastra di cemento in Calabria, un contadino finisce sotto un trattore in Alto Adige, cinque edili perdono la vita in un cantiere a Firenze, alcuni metalmeccanici ce la rimettono nelle fabbriche lombarde... e il rosario si allunga, ripetitivo, di giorno in giorno, senza tregua. Una maledizione! Morire sul lavoro per portare a casa un pezzo di pane! Non si può e non si deve. Non è giusto, non dovrebbe accadere più. E non si tratta solo di imprudenza. La realtà ci parla di un sistema economico al massimo ribasso, del male e dell'ipocrisia dei subappalti, del profitto da procurarsi senza alcun freno o riguardo verso persone e cose, qui con materiali scadenti, altrove con lo sfruttamento umano, evitando norme di sicurezza, assumendo manodopera inesperta, a basso costo, per lo più straniera, migranti, senza formazione...

Né il fenomeno è solo di oggi, fa parte del capitalismo senza freni né regole, è diffuso ovunque. E ha origini lontane se un giovane Karol Woytila ricordava un compagno morto in cava per un incidente con queste parole: "Sollevarono il corpo. Sfilarono in silenzio. Da lui emanava fatica e un **senso di ingiustizia...**". Come al solito a farne le spese sono le persone più deboli e le aziende che si comportano correttamente nelle gare d'asta e negli appalti.

"L'Italia – recita la Costituzione all'articolo 1 – è una Repubblica democratica fondata sul lavoro..." e all'articolo 4 dice: "La Repubblica riconosce a tutti i cittadini il diritto al lavoro e promuove le condizioni che rendano effettivo questo diritto". Va oltre l'articolo 25: "La Repubblica tutela il lavoro in tutte le sue forme e applicazioni. Cura la formazione e l'elevazione professionale del lavoratore". All'articolo 37 precisa: "La donna lavoratrice ha gli stessi diritti e, a parità di lavoro, le stesse retribuzioni che spettano al lavoratore... La Repubblica tutela il lavoro dei minori con speciali norme..."

Principi sani, rimasti purtroppo in gran parte a livello di buone intenzioni. L'invito è a farli conoscere, a farli propri nel quotidiano e a farli rispettare con un controllo rigoroso da parte di tutti i cittadini, non solo dagli addetti a tale compito. E speriamo che qualcosa si muova.



**DIRETTORE RESPONSABILE**  
Giuseppe Ciaghi

**COMITATO DI REDAZIONE**  
Giuseppe Ciaghi, Alberto Conci,  
Cristina Galassi, Walter Liber,  
Michela Luise, Klaudia Resch,  
Franco Sandri.

Questo numero è stato chiuso  
in tipografia il 15-3-2024  
La tiratura del numero  
di marzo 2024 di  
"Cooperazione tra Consumatori"  
è stata di 34.761 copie

**RESPONSABILE EDITORIALE**  
Cristina Galassi  
**Per informazioni:**  
tel. 0461 920858  
lunedì-venerdì, ore 9.30-11.30  
cristina.galassi@libero.it

**HANNO COLLABORATO**  
Alberto Conci, Silvia De Vogli,  
Maddalena Di Tolla Deflorian,  
Iris Fontanari, Cristina Galassi,  
Silvia Martinelli, Dirce Pradella,  
Franco Sandri.

**IMPAGINAZIONE**  
Scripta società cooperativa

**EDITORE**  
Sait, Consorzio delle cooperative  
di consumo trentine società  
cooperativa  
**Per informazioni:**  
ufficio.soci@sait.tn.it  
tel. 0461.808641  
lunedì-venerdì, ore 9.00-12.00

**STAMPA**  
Elcograf S.p.A.  
con utilizzo di carta certificata FSC®  
proveniente da fonti gestite  
in maniera responsabile





Lezioni magistrali e dialoghi con esperti nazionali, laboratori formativi, ma anche letteratura, musica e cinema e tante attività animative per bambini, ragazzi e famiglie. Saranno davvero moltissime le proposte che per tre giorni animeranno palazzi, teatri e strade di Rovereto grazie a EDUCA, festival giunto alla sua 14ª edizione promosso da Provincia Autonoma di Trento, Università di Trento e Comune di Rovereto.

Nel festival ha da sempre un ruolo da protagonista la cooperazione: è infatti organizzato da Consolida e annovera tra i principali sostenitori, oltre a Federazione e Casse Rurali Trentine, Coop Trentino Sait, che porta



Educa, a Rovereto dal 19 al 21 aprile 2024

## Una questione di tempo

A Rovereto la 14ª edizione del festival dell'educazione: più di 80 appuntamenti dedicati alla "questione tempo" che sta trasformando le relazioni educative e sociali. Anche Coop Trentino Sait (Consorzio Famiglie Cooperative) tra i partner

di Silvia De Vogli

il contributo delle Famiglie cooperative. Il presidente Renato Dalpalù: "L'educazione è una responsabilità da cui nessuno che abbia a cuore il futuro delle nostre comunità può chiamarsi fuori. Il tempo, tema di questa edizione del festival, ci interessa poi in modo particolare perché comprende alcuni delle questioni culturali e sociali su cui stiamo lavorando sia in Trentino che al livello nazionale con Coop Italia e Ancc-Coop. Penso in particolare alla sostenibilità ambientale su cui è necessario investire per trovare un nuovo equilibrio tra il tempo della natura e quello dell'uomo, ma anche alla parità di genere che richiede un cambio culturale nei rapporti tra uomini e donne, sostenuto da un impegno di tutti gli attori istituzionali e imprenditoriali, per la messa in campo di misure concrete che la rendano possibile nei contesti domestici e in quelli pubblici".

### IL TEMA

"Non ho tempo" è forse la frase che diciamo più spesso nell'arco della giornata, stretti tra impegni di cura, di lavoro e sociali. I genitori cercano di destreggiarsi tra l'accompagnare i figli a scuola, poi a sport o a musica, aiutarli nei compiti, partecipare agli incontri di classe, assistere alle partite e ai saggi e intanto lavorare, fare la spesa, cucinare... Per non parlare poi di quando la



scuola chiude per i mesi estivi, in cui le cose si complicano ulteriormente. Anche bambini e ragazzi hanno agende quotidiane sempre fitte di impegni che occupano ogni ora della loro giornata.

"Siamo consapevoli di essere immersi in una transizione radicale del mondo per effetto delle trasformazioni tecnologica, demografica, economica e ambientale, per altro velocissime, – afferma Paola Venuti prorettrice per la didattica dell'Università di Trento e coordinatrice scientifica del festival Educa – Quello che forse non abbiamo messo ancora a

fuoco è l'impatto che queste trasformazioni hanno sul nostro "tempo", tempo che rappresenta una variabile fondamentale delle relazioni educative e sociali. Basti pensare alle tecnologie che, nel renderci costantemente connessi, non hanno rotto i confini del tempo lavoro e cambiato il nostro tempo libero, al punto che viviamo situazioni quasi paradossali: rinunciando, ad esempio, ad andare al cinema o a teatro – luoghi collettivi di fruizione culturale – perché gli spettacoli sono lunghi, raggiungere quei luoghi ci richiede tempo, per poi magari passare ore sul divano a sciroparci una puntata dietro l'altra di una serie tv o a zappingare da un programma all'altro. Non avere messo a fuoco collettivamente "la questione tempo", sottolinea Venuti – è un problema perché comunque gli effetti della sua trasformazione, non governati, ci sono eccome nella vita delle persone, e spesso producono una sofferenza vissuta individuale. Basti pensare al **ritiro sociale** dei giovani e non solo, abbinato all'abbandono di qualsiasi altra occupazione, formativa o professionale; allo stress da iperattività e al

disagio psicologico crescente, al costante aumento delle ore trascorse sui social".

Anche Francesca Gerosa, vicepresidente della Provincia Autonoma di Trento ha sottolineato il tema della continua connessione e di come gli studenti siano costantemente collegati, anche solo psicologicamente, al mondo della scuola: "Il registro elettronico e gli altri strumenti informatici di supporto sono importanti, ma credo vadano resi meno pervasivi rispetto alla vostra vita, affinché gli studenti possano strutturare autonomamente il lavoro in agenda e sviluppare le proprie

capacità organizzative, dedicarsi agli amici e alle amiche, ai loro hobby, allo sport e, perché no, anche all'ozio, e vivere gli anni più belli della vita con la necessaria serenità".

## IL PROGRAMMA

Quasi **90 appuntamenti** si susseguiranno nella tre giorni di EDUCA, il cui programma sarà arricchito dalle proposte di Educa Immagine, il festival dell'educazione ai media promosso da Trentino Film Commission con i partner di Educa e il sostegno di Fondazione Caritro e della Cassa Rurale Alto Garda e Rovereto.

**Venerdì 19 aprile**, dopo la mattinata dedicata esclusivamente agli studenti, inizieranno gli appuntamenti aperti a tutti che declinano la "Questione tempo" in vari filoni (il tempo nei diversi contesi educativi, l'intelligenza artificiale, l'equilibrio tra il tempo dell'io e del noi, e del noi e il mondo) insieme ad esperti di discipline differenti provenienti da tante Università e centri di ricerca nazionali, ma anche artisti ed esponenti della cultura: da Michelangelo Pistoletto, l'artista italiano vivente più noto al mondo, allo scrittore Francesco Vidotto e al cantante Lucio Corsi. Tantissime poi le proposte animate e gli spettacoli per bambini, ragazzi e le loro famiglie che animeranno Corso Bettini appositamente chiuso al traffico.

## A OGNUNO IL SUO TEMPO

Qual è il significato che bambini e ragazzi danno al tempo e come lo usano? E i loro insegnanti? A questi interrogativi rispondono due ricerche che saranno presentate al festival condotte dal Dipartimento di Psicologia e Scienze cognitive dell'Università di Trento e da Iprase.

Tre appuntamenti in successione uniti tra loro dal monologo teatrale di **Fabio Filosofo**, approfondiranno poi, attraverso contributi scientifici ma anche buone pratiche, **il tempo di educare nei diversi contesti: a scuola** con "Avanguardie educative" di **Indire** sul tempo della didattica; **nel tempo libero**, in particolare nel periodo estivo, con affondi sull'outdoor education ma anche sull'accessibilità per bambini con Bisogni educativi speciali con, tra gli altri, **Barbara Romano** della **Fondazione Agnelli**; infine, **in famiglia** con il professor **Michele Marangi** autore di "Addomesticare gli schermi" e **Marco Crepaldi** presidente dell'associazione nazionale Hikikomori.

In questo filone tematico si ineriscono anche gli appuntamenti dedicati alle **transizioni** dei ragazzi e dei giovani e di come gli adulti li accompagnano in queste scelte, ad esempio quelle del loro percorso scolastico o verso il mondo del lavoro. Ci saranno: la lectio magistrale di **Stefano Laffi** di Codici; il focus su metodologie e strumenti utili per insegnanti ed educatori; i laboratori per genitori e un dialogo sul "*tempo sospeso*" che spesso si apre nel passaggio tra scuola e mondo del lavoro per gli studenti con disabilità o con fragilità. Lo scrittore **Francesco Vidotto** e il filosofo **Paolo Costa** accompagneranno invece il pubblico di EDUCA con i loro libri in una ricerca del sé, del proprio tempo che per loro si è realizzata attraversando i contesti montani.

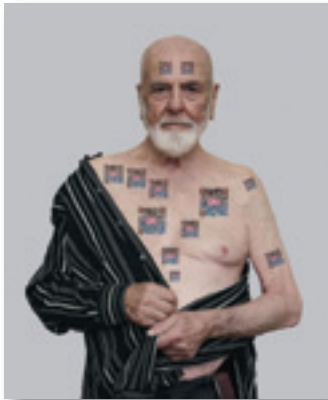

## INTELLIGENZA ARTIFICIALE

Chatgpt e tutti gli altri chatbot, sono solo gli ultimi sviluppi tecnologici che rischiano di spiazzare scuole e famiglie. Quali sono i rischi e le opportunità educative e formative? A questo interrogativo proveranno a rispondere una serie di appuntamenti che inizieranno venerdì alle 18

con la lectio magistralis di **Michelangelo Pistoletto**, che esplorerà le implicazioni etiche, filosofiche e artistiche di questa nuova dimensione virtuale che la mente umana ha creato per comprendere l'universo.

In tutta la giornata di sabato poi laboratori per insegnanti ed educatori in cui sperimentare l'IA a fini didattici come strumento utile all'apprendimento delle lingue, della storia, della filosofia e lo sviluppo della creatività. Non mancheranno i laboratori sul tema dedicati ai genitori, come quello organizzato da La Coccinella. Sempre sabato il focus dedicato a rischi e opportunità dell'IA organizzato insieme da tre dei principali enti di ricerca e formazione in Trentino che molto si stanno dedicando a questo tema: **Fondazione Bruno Kessler, Università e Dipartimento Istruzione della Provincia**.

## TRA NOI E IL MONDO

Come l'umanità concilia il suo tempo con quello della natura e dell'ambien-

te? Come il tempo si declina nell'incontro tra culture? C'è un tempo "pubblico" che ci impegna per la salvaguardia dell'ambiente, per la pace, per il bene comune? A questi interrogativi sono dedicati appuntamenti come il laboratorio **Affresco ecologico**, il focus "**Tempo pubblico, tempo privato: una questione di genere**", con **Tania Cappodozzi** di Istat, **Maria Luisa Gnecci**, già vicepresidente INPS e **Barbara Poggio**, prorettrice alle politiche di equità e diversità dell'Università di Trento. E ancora il documentario "Erasmus in Gaza" che proietterà gli spettatori nella dimensione oggi globale della formazione, ma anche in una riflessione sui conflitti contemporanei.

## ATTIVITÀ ANIMATIVE PER FAMIGLIE

Laboratori, piccoli spettacoli e giochi riempiranno per due giorni **Corso Bettini**, appositamente chiuso al traffico, proposti da Musei, biblioteche, cooperative sociali e associazioni. Un'opportunità per bambini e ragazzi di divertirsi e imparare con i loro coetanei e i loro genitori, tra luna park virtuali e reali, giochi di squadra, letture animate, fablab tecnologici, esperimenti di fisica, favole e musica e molto altro ancora.

Domenica il Corso sarà attraversato dalla spettacolare performance di Teatro per caso, mentre già da venerdì sarà possibile assistere nel Salotto a presentazioni di libri, albi illustrati e riviste che raccontano la contemporaneità, tra le quali Internazionale Kids.

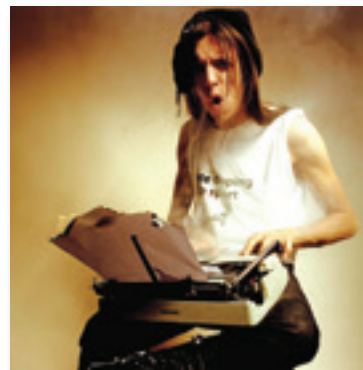

## LA SERATA DEL FESTIVAL

Venerdì 19 aprile al Teatro Zandonai il concerto di **Lucio Corsi** che porta in tour il suo ultimo album "Gente che sogna" accompagnato alla batteria da **Marco Ronconi**, alle tastiere e all'organo elettrico da **Giulio Grillo**, al basso da **Tommaso**

**Cardelli**, al pianoforte da **Iacopo Nieri** e alla chitarra elettrica e slide guitar da **Filippo Scandroglio**. Il giovane cantautore toscano si è affermato sulla scena cantautorale per il suo stile originale in cui mescola il rock d'autore alle sonorità folk di canzoni surreali che lo rendono un autore e musicista dalla cifra unica e una poetica altamente riconoscibile nel panorama nazionale. ■

Il programma completo su [www.educaonline.it](http://www.educaonline.it)



**S**ono state consegnate alle associazioni che la Cooperazione di Consumo Trentina (Sait-Coop Trentino e Famiglie Cooperative) sostiene con continuità da molti anni le donazioni di 5500 soci consumatori attraverso la raccolta punti SocioSi 2023: 32.600 mila euro, in crescita rispetto all'edizione precedente. In dieci anni progetto solidale SocioSi, ha assicurato donazioni alle associazioni per 238.153 euro.

Le sette associazioni sostenute sono: Anffas Trentino, la cooperativa La Rete, Admo Trentino (Associazione Donatori Midollo Osseo), Banco Alimentare del Trentino Alto Adige,

2024 e si concluderà il 30 gennaio 2025.

### INIZIATIVE SOLIDALI TUTTO L'ANNO

Accanto al contributo dei soci con SocioSi, i progetti solidali delle associazioni trovano sostegno attraverso le importanti iniziative che Sait-Coop Trentino promuove e che si ripetono ogni anno (come "Chicco Sorriso" per Admo o "Un morso, un sorso di solidarietà" per Anffas); oppure con progetti mirati (come la formazione per i volontari di La Rete o i pulmini nuovi per Anffas, le raccolte per Banco Alimen-



segna della solidarietà, a crescere non sia solo l'entità delle donazioni, ma anche il numero delle realtà coinvolte», ha commentato Dalpalù.

«Nel corso degli anni abbiamo registrato una risposta crescente da parte di tutti i nostri soci, a testimonianza del fatto che la raccolta SocioSi viene riconosciuta quale strumento per sostenere, attraverso azioni concrete, il Terzo Settore. Un risultato ancora più importante, dato che cade nell'anno in cui Trento è Capitale Europea del Volontariato. Un'occasione che consentirà al nostro territorio di dare lustro alle migliori prassi realizzate nel tempo, che abbiamo deciso di sostenere sin dall'inizio come Sait Coop e Famiglie Cooperative e che ha fatto da traino anche verso altre realtà del settore».

Ecco come le sette associazioni utilizzeranno le donazioni ricevute.

## La consegna delle donazioni dei soci

# SocioSi: le donazioni dei soci per le iniziative di solidarietà

L'incontro annuale con le associazioni per consegnare le donazioni dei 5500 soci consumatori attraverso la raccolta punti SocioSi. Un progetto che cresce e include quest'anno anche Lilt



a cura di **Cristina Galassi**

Medici dell'Alto Adige per il Mondo, Libera Terra e Airalzh (Associazione Italiana Ricerca Alzheimer). A loro si aggiunge, nella nuova edizione della raccolta punti 2024, la Lilt (Lega italiana per la lotta contro i tumori).

Donare attraverso SocioSi è semplice: i punti si accumulano automaticamente punti facendo la spesa nei negozi Famiglia Cooperativa, Coop Trentino e Coop Superstore e presentando alla cassa la Carta In Cooperazione; il totale dei punti raccolti è sempre indicato sullo scontrino della spesa e costituisce il tesoretto di cui ogni socio dispone già durante l'anno, per avere buoni spesa, ricariche telefoniche CoopVoce, fare la spesa con i punti, acquistare la rivista "Fior Fiore in cucina", o donare a una delle sette (da quest'anno: otto) associazioni sostenute Sait-Coop Trentino e Famiglie Cooperative: ogni 500 punti raccolti vengono donati 5 euro alla associazione prescelta. La nuova raccolta punti è partita il 1° febbraio

tare); o, ancora, promuovendo e partecipando alle raccolte fondi (come quelle di Admo) o agli eventi nazionali, come la Giornata nazionale della **Colletta alimentare** del Banco Alimentare, che Sait sostiene dal 1997.

### L'EVENTO PER LA CONSEGNA

La somma raccolta con SocioSi 2023 è stata consegnata alle associazioni il 13 marzo 2024, nel corso di un evento al quale hanno partecipato (tutti ritratti nella foto in questa pagina), Luciano Enderle, Presidente Anffas, Mauro Tommasini, Direttore de La Rete, Alberto Zampiccoli, Presidente Admo Trentino, Giovanni Vultaggio, Direttore del Banco Alimentare del Trentino Alto Adige/Landestafel ODV, Manfred Brandstätter, membro del direttivo di Medici dell'Alto Adige per il Mondo/Südtiroler Ärzte für die Welt e Alessandra Mocali, Presidente di Airalzh e Renato Dalpalù, presidente di Sait Coop; a questi si è aggiunto, per un saluto istituzionale, Giorgio Casagrande, presidente del comitato Trento Capitale Europea e Italiana del Volontariato 2024.

«Siamo molto felici di constatare che nel decennale di questa importante iniziativa, all'in-

### ANFFAS TRENTINO

Anffas Trentino Onlus è l'Associazione di Famiglie che dal 1965 si prende cura delle persone con disabilità intellettiva e relazionale e dei loro famigliari, sostenendole nelle loro comunità di appartenenza, con i 50 servizi e le 47 strutture diurne e residenziali presenti su buona parte del territorio provinciale. Anffas Trentino,

in continua crescita, con oltre 1000 assistiti, 645 dipendenti e 200 volontari, si impegna ogni giorno a garantire la miglior qualità di vita alle persone con disabilità attraverso una rete di servizi specialistici pensati in base ai diversi bisogni, nel campo socioassistenziale, sociosanitario, di assistenza educativa e scolastica, di formazione, orientamento ed accompagnamento al lavoro.

Anffas è divenuta con il tempo un'importante promotrice di esperienze educative, di sensibilizzazione sui temi della partecipazione, dell'autodeterminazione, della vita di comunità e di buon vicinato, attraverso progetti di cittadinanza attiva, di solidarietà e di inclusione sociale e con attenzione anche allo sport e alle attività artistiche, assecondando il principio "liberi di esserci".



## Trento Capitale Europea e Italiana del Volontariato 2024

Anche Giorgio Casagrande, presidente del comitato Trento Capitale Europea e Italiana del Volontariato 2024, ha partecipato il 13 marzo 2024, nella sede del consorzio Sait Coop, all'evento per la consegna delle donazioni dei soci alle associazioni di volontariato e solidarietà che sono sostenute dal progetto SocioSi e dalle altre iniziative Sait-Coop Trentino e Famiglie Cooperative.

**Giorgio Casagrande è presidente del Centro Servizi per il Volontariato**



della provincia di Trento e presidente di Trentinosolidale, l'associazione nata nel 2001 e con la quale Sait-Coop Trentino e Famiglie Cooperative

collaborano fin dai primi anni di attività. Trentinosolidale è infatti impegnata in tutto il Trentino nella lotta contro lo spreco degli alimenti e contro la povertà e l'esclusione.

L'associazione raccoglie ogni giorno nei negozi (incluse le **Famiglie Cooperative** e i **Coop Trentino**, in tutto il Trentino, dal negozio più piccolo fino al **Coop Superstore**) e da piccoli produttori, le derrate alimentari eccedenti, o in confezioni danneggiate, o prossime alla scadenza, quindi le seleziona e subito le distribuisce a centinaia di famiglie e ad associazioni e istituzioni che si occupano delle persone più fragili della società.

**Grazie alla raccolta fondi SocioSi 2023**, Anffas a partire da quest'anno sosterrà lo sviluppo di un progetto teatrale in collaborazione con **Collettivo Clochart** per formare una compagnia teatrale stabile nella quale le persone con disabilità lavoreranno realmente sul palco assieme a professionisti, allargandosi con il tempo ad altre realtà del territorio per sognare comunità inclusive.



### LA RETE

È una coop sociale che opera dal 1988 con e per le persone con disabilità, le loro famiglie, nella comunità. Grata di far parte delle iniziative di solidarietà della Cooperazione di Consumo Trentina, La Rete ha dichiarato: «Siamo felici di poter ringraziare i soci delle Famiglie Cooperative e di Coop Trentino per aver donato i loro punti alla Rete. **La somma sarà impiegata per sostenere parte dei costi dei prossimi Soggiorni Estivi presso il lago di Levico.** Quattro settimane di vacanza, divertimento, spensieratezza e svago per le persone con disabilità, sollievo per le famiglie, ma soprattutto un tempo per prendersi cura gli uni degli altri. Grazie di cuore».

### BANCO ALIMENTARE DEL TRENTINO ALTO ADIGE

L'associazione che recupera le eccedenze alimentari e le ridistribuisce gratuitamente ad associazioni ed enti caritativi, continua a impiegare le risorse ricevute grazie alle dona-



zioni dei Soci per rispondere ai bisogni espressi dalle persone che sempre più numerose si trovano in difficoltà.

### ADMO TRENTINO

Da oltre 30 anni, ADMO Trentino si impegna affinché ogni malato di leucemia o tumore del sangue

abbia la possibilità di trovare il suo gemello di midollo: quell'1 su 100.000 che possa donare una speranza di vita. L'impegno nell'attività di sensibilizzazione ha permesso di raggiungere negli anni oltre 13700 giovani che hanno scelto di diventare aspiranti donatori di midollo osseo. Nel 2023, grazie alla collaborazione con ADMO Trentino, il Laboratorio di tipizzazione HLA dell'ospedale Santa Chiara di Trento ha "tipizzato" 1000 aspiranti donatrici e donatori, 1000 speranze di vita che sono state inserite nel Registro nazionale dei donatori di midollo osseo IBMDR.

**Nel 2023, anche grazie ai fondi raccolti in occasione della campagna Chicco Sorriso nei punti vendita Coop e Famiglia Cooperativa e al contributo della raccolta punti della Cooperazione di Consumo Trentina, ha devoluto circa 147.000 euro:** 22.000 euro all'Ospedale S. Chiara di Trento (borsa di studio a un biologo a supporto dello staff medico e sanitario del Servizio Immunematologia e Trasfusione); 45.000 euro all'Ospedale S. Chiara di Trento, per finanziare le attività di tipizzazione del Servizio Immunematologia e Trasfusione; 6.225 euro all'Ospedale S. Chiara di Trento, come compenso per un ematologo del Servizio Immunematologia e Trasfusione; 35.000 euro al Policlinico G.B. Rossi di Verona, come soste-



gno alla Sezione di Ematologia e Centro trapianti di midollo osseo; 15.000 euro alla Fondazione Città della Speranza di Padova, che dal 1994 opera per migliorare le condizioni di cura e assistenza dei bambini con patologie oncoematologiche, e per finanziare la ricerca scientifica in ambito

pediatrico; il costo della segreteria di ADMO Trentino, messa a disposizione dell'APSS per fissare l'appuntamento per le tipizzazioni agli aspiranti donatori.

**Sabato 18 maggio, i volontari di ADMO Trentino saranno ospiti di quasi 50 punti vendita Coop e Famiglia Cooperativa** in occasione dell'annuale campagna di raccolta fondi **Chicco Sorriso**: ottimo riso carnaroli in cambio di un'offerta a sostegno dell'associazione, un chilo di riso che diventa speranza di vita!

### MEDICI DELL'ALTO ADIGE PER IL MONDO

Medici dell'Alto Adige per il Mondo è l'associazione che riunisce medici, operatori sanitari e volontari con lo scopo di aiutare le popolazioni che vivono in situazioni di bisogno e di povertà. Si tratta di un'organizzazione umanitaria senza fini di lucro, fondata nel 2001. **Quanto donato dai soci con SocioSi sarà utilizzato per assicurare la fornitura di pannolini lavabili e riutilizzabili per bambini all'Ospedale di Attat, in Etiopia.** Nelle zone rurali dell'Etiopia, le madri non possono permettersi pannolini usa e getta per i loro bambini; i pannolini lavabili e riutilizzabili sono inoltre preferibili anche per ragioni ecologiche. All'ospedale di Attat, Gurage, nascono oltre 3.500 bambini all'anno; ogni madre, dopo il parto, riceve due panno-







lini di stoffa lavabili e riutilizzabili per il suo bambino. Giovani sarte si sono riunite per produrre i pannolini nei locali dell'ospedale di Attat. Cuciono anche per altre due cliniche del Gurageland. Le sarte, per ogni pannolino prodotto, ricevono un contributo per finanziare la loro **frequenza scolastica**. Il costo totale di un pannolino è di € 2,50. L'obiettivo di questo progetto, realizzato in collaborazione con l'ospedale di Attat, è quello di migliorare le condizioni igieniche e l'assistenza ai neonati nel bacino di utenza dell'ospedale, che conta 1 milione di persone.

### **LIBERA**

Libera, Associazioni, nomi e numeri contro le mafie è una rete che costruisce comunità libere da mafie e corruzione, promuovendo cambiamento culturale e partecipazione democratica, per l'affermazione della giustizia sociale e dei diritti. Dal 1995, Libera è coinvolta in un impegno non solo "contro" le mafie, la corruzione, i fenomeni di criminalità e chi li alimenta, ma profondamente "per": per la giustizia sociale, per la ricerca di verità, per la tutela dei diritti, per una politica trasparente, per una legalità democratica fondata sull'uguaglianza, per una memoria viva e condivisa, per una cittadinanza all'altezza dello spirito e delle speranze della Costituzione.



**Libera utilizzerà quanto donato per il progetto E!State Liberi!, campi estivi sui beni confiscati:** un progetto finalizzato alla valorizzazione e alla promozione del riutilizzo sociale dei beni confiscati e sequestrati alle mafie, alla formazione dei giovani partecipanti sui temi dell'antimafia sociale e alla conoscenza dei territori coinvolti, attraverso una settimana di vita di campo. In particolare, il sostegno all'iniziativa sarà finalizzato a finanziare le borse di partecipazione che danno la possibilità a giovani meno abbienti o all'interno dei percorsi della giustizia minorile, di vivere questa esperienza e partecipare ai campi di impegno e formazione.

### **AIRALZH**

Airalzh Onlus (Associazione Italiana Ricerca Alzheimer) desidera ringraziare tutti i Soci delle Famiglie Cooperative ed il Consorzio Sait per la donazione ricevuta a seguito della raccolta punti Carta In Cooperazione SocioSi. La cifra raccolta, 5150 euro,



servirà a cofinanziare i **Progetti di Ricerca** dei futuri vincitori del **Bando AGYR 2024** (Airalzh Grants for Young Researchers) – di cui si è da poco aperta la fase per presentare la propria candidatura – rivolto a Ricercatori Under 40 per lo sviluppo di Progetti di Ricerca sulla **diagnosi precoce della malattia di Alzheimer, prevenzione e stili di vita**.

Le donazioni raccolte l'anno precedente hanno contribuito a finanziare **5 Progetti di Ricerca** su **diagnosi precoce** della malattia di Alzheimer, sui **processi cellulari** coinvolti e sulle **terapie di miglioramento** delle funzioni cognitive. I Ricercatori che si sono aggiudicati il **Bando AGYR 2023** sono **Claudia Carrarini** (IRCCS San Raffaele Roma), **Lorenzo Gaetani** (Università di Perugia), **Arianna Menardi** (Università di Padova), **Fausto Roveta** (Università di Torino) e **Giacomo Siano** (Scuola Normale Pisa). Dal 2016 **oltre 3 milioni di euro** sono stati impiegati da **Airalzh Onlus** per finanziare **82 Assegni di Ricerca** in collaborazione con Coop, **26** progetti di Ricerca relativi al **Bando AGYR** (Airalzh Grants for Young Researchers) e **2** progetti, frutto della collaborazione fra **Airalzh** e la **Fondazione Armenise Harvard**. Altri **300mila Euro** sono a budget per il **Bando AGYR 2024**. ■

Tutte le info sui bandi Airalzh al sito [www.airalzh.it](http://www.airalzh.it)

**Trento, Teatro Sociale, 24 aprile ore 20.45**

## **Destinazione Delicatezza**

**Un invito alla comunità: lo spettacolo, scritto e prodotto da La Rete con il Progetto Teatrale Ikaro che vede in scena persone con disabilità, volontari, attori, danzatori**

Relazioni. Tutto parte da una relazione, in cui qualcuno dona e qualcuno riceve. Un dare e ricevere che con il tempo si confonde, prende i contorni sfumati di un incontro, di uno scambio. Esserci per l'altro, un atto gratuito attraverso cui donare il proprio tempo, le proprie risorse, parte di sé. Il volontariato alla Rete è questo: un intreccio di un'unica trama, creata da chi sa guardare la diversità come opportunità, da chi arriva per essere di aiuto, ma quell'aiuto è poi di aiuto ad ognuno. Un intreccio di vite, con delicatezza. Quella capacità di esserci senza farlo pesare, dando spazio ai tempi, ai modi e all'unicità dell'altro.

A partire da queste riflessioni La Rete ha scritto e prodotto, attraverso il Progetto di Teatro Sociale Ikaro, lo spettacolo **Destinazione Delicatezza**, che vede in scena persone con disabilità, volontari,



attori, danzatori, insieme alla ricerca di relazione e di incontro, alla ricerca di delicatezza. Lo spettacolo sarà portato in scena **mercoledì 24 aprile alle ore 20.45 presso il Teatro Sociale di Trento**. Un evento per e con la comunità. Perché La Rete da 36 anni fa dell'attivazione di comunità, del volontariato e della forza dei

legami – a sostegno delle persone con disabilità e delle loro famiglie – la sua ragion d'essere.

Consapevoli dell'opportunità che la cultura offre nel raccontare percorsi reali di cittadinanza attiva e di inclusione. Per questo la possibilità di portare in

scena – **all'interno del calendario di eventi di Trento Capitale Europea e Italiana del Volontariato** – uno spettacolo che parla di relazioni e legami, incontri e il senso dell'essere volontari, ha un significato importante di restituzione alla comunità.

**Un ringraziamento a Coop Trentino, tra i partner dello spettacolo**, per il suo

costante impegno a favore della comunità, per tessere reti di solidarietà fondamentali per il nostro territorio e la sua profonda radice cooperativa.

I biglietti dello spettacolo sono disponibili presso le Casse del Teatro Sociale, del Teatro Auditorium Santa Chiara e sul sito del Centro Servizi Culturali Santa Chiara. (S. Rensi)



## RISULTATI 2023

Nel corso dell'esercizio archiviato alla fine di ottobre 2023 e il cui bilancio è stato redatto con la consulenza di Sara Puel (consulente della Federazione Trentina della Cooperazione), le vendite nette hanno raggiunto 9 milioni 822 mila euro con un incremento di 714.568 euro (+7,8%) nel confronto con lo stesso dato di dodici mesi prima. Le vendite ai soci sono state pari al 37,21%. L'utile è di 2.946 euro.

Tra le novità presentate durante l'assemblea, l'apertura del nuovo sito [coopbrentapaganella.it](https://coopbrentapaganella.it) e dei nuovi canali social Facebook e Instagram (@coopbrentapaganella).

Famiglia Cooperativa Brenta Paganella

# Assemblea 2024: il sì dei soci ai risultati di un anno di attività

Ad Andalo l'assemblea della Famiglia Cooperativa ha presentato alla base sociale i risultati di bilancio del 2023 (con le vendite in crescita), le iniziative per il futuro, i nuovi strumenti per la comunicazione

**N**ove punti vendita, 2271 socie e soci, 44 collaboratrici e collaboratori, 131 anni di attività: sono alcuni dei numeri che raccontano la Famiglia Cooperativa Brenta Paganella, fondata a San Lorenzo in Banale il 25 marzo 1893, tra le prime in Trentino, e oggi guidata dal presidente **Gianni Mottes**.

Il 1° marzo, al Palacongressi di Andalo, tra i teatri dei principali eventi dell'Altipiano, la Famiglia Cooperativa ha tenuto l'assemblea annuale dei soci, un appuntamento molto partecipato dalla base sociale (289 i soci presenti e 32 le deleghe) che ha seguito con particolare attenzione i tanti momenti dell'incontro durante il quale sono stati presentati i risultati di un anno di attività: una

fotografia della cooperativa di consumo, istituzione di comunità.

## UNA RETE DI NOVE NEGOZI

La Famiglia Cooperativa Brenta Paganella ha la sua rete di nove punti vendita nelle località di **Andalo** (1 negozi e 1 C+C), **Cavedago**, **Dorsino**, **Fai della Paganella** (nella foto in alto), **Molveno**, **San Lorenzo in Banale**, **Sclemo**, **Spormaggiore**; i negozi di Cavedago e di Sclemo sono Sieg, cioè Servizi di interesse economico generale, poiché assicurano alla comunità servizi d'interesse pubblico, tra i quali l'assistenza nella prenotazione di visite mediche, stampa di referti medici, recapito farmaci, consegna a domicilio della spesa.

nella.it e dei nuovi canali social Facebook e Instagram (@coopbrentapaganella).

## LE ELEZIONI

L'assemblea ha eletto le cariche in scadenza. Hanno chiesto e ottenuto la fiducia alla base sociale: **Daniel Osti** (Andalo), **Teofilo Daldoss** (Cavedago), **Emilio Cova** (Spormaggiore), **Matteo Tonidandel** (Fai della Paganella).

## NUOVI PROGETTI

Oltre alla conclusione dei lavori di adeguamento dell'ingrosso di Andalo, i **punti vendita saranno riammodernati** per adeguarli anche alle nuove tecnologie, e saranno ricavati due spazi multifunzione: a **Fai della Paganella** (nella foto qui sopra), la sala sopra al punto vendita sarà riservata a riunioni, formazione e videoconferenze. A **Spormaggiore**, invece, si studierà l'opportunità di allestire uno spazio di **coworking a disposizione della comunità**. (c.g.) ■

La Famiglia Cooperativa Brenta Paganella è nota per la sua produzione della Ciuiga del Banale, un'antica specialità preparata con carne di maiale e rapa locale, l'**unico salume presidio Slow Food del Trentino**.

Tipica della zona di San Lorenzo in Banale, la Ciuiga del Banale sembra avere la sua origine nella seconda metà dell'800, quando un macellaio di San Lorenzo in Banale per offrire un buon prodotto, ma con un prezzo accessibile a tutti, ebbe l'idea di mescolare alla carne di maiale una saporita rapa bianca locale, abbondante proprio durante l'autunno: nacque così la Ciuiga.

Oggi la Ciuiga del Banale è un presidio Slow Food per il quale la **Cooperativa**

## La Famiglia Cooperativa Brenta Paganella La casa della Ciuiga



**Brenta Paganella ha l'esclusiva della produzione e commercializzazione.** Alla Ciuiga, San Lorenzo Dorsino dedica anche una sagra di grande successo, solitamente nel periodo di fine ottobre-novembre.

La Famiglia Cooperativa Brenta Paganella produce anche altri pregiati salumi, come la Lucanica di cervo, il Kaminwurst, il Salame nostrano all'aglio, il Salame nostrano.





del campione che hanno adottato il sistema di **tariffazione puntuale**; nello specifico il costo pro-capite è risultato rispettivamente pari a 172,3 euro/abitante per Trento, 296,0 euro/abitante per Cagliari e infine per Potenza 233,1 euro/abitante.

A livello regionale il Trentino Alto Adige presenta il costo medio totale per ogni chilogrammo di rifiuto prodotto più basso e cioè 29,8 centesimi al chilo.

### PREVENIRE LA PRODUZIONE DI RIFIUTI

Giunto alla sua venticinquesima edizione, il rapporto è frutto di una complessa attività di raccolta, analisi ed elaborazione di dati da parte del Centro nazionale dei rifiuti e dell'economia circolare dell'Ispra, con il contributo delle Agenzie regionali e pro-

## Rapporto Ispra 2023

# Trento: raccolta differenziata al top e seconda tariffa più bassa

Un risultato ottenuto grazie all'impegno dei cittadini nel fare una corretta raccolta differenziata, alla modalità di raccolta porta a porta, alla tariffa puntuale ("paga per quello che butti"). Il passo più importante resta prevenire la produzione di rifiuti

**È** uscito a fine febbraio il Rapporto rifiuti urbani 2023 redatto da Ispra (Istituto superiore per la protezione e la ricerca ambientale) che presenta i dati relativi all'anno 2022.

Tra la grande mole di dati spicca il risultato di **Trento che è citata come il capoluogo dove la tariffa è la seconda più bassa in assoluto (fa meglio solo Campobasso) e la raccolta differenziata è tra le più alte.**

Come emerge dai dati più recenti relativi al 2023 – visionabili a questo link <http://tinyurl.com/yn5my6n9> – la soglia dell'**83% di raccolta differenziata** gestita da Dolomiti Ambiente è stata superata stabilmente. Concorrono al raggiungimento del risultato tutti i cittadini e le utenze non domestiche del territorio che quotidianamente effettuano **una corretta raccolta differenziata**, ma anche la **modalità di raccolta** e l'applicazione della **tariffa puntuale** corrispettiva hanno avuto un ruolo determinante per raggiungere questo risultato. **La modalità di raccolta porta a porta** è attiva su quasi tutto il Comune (eccetto le località turistiche del Monte Bondone e alcune realtà del centro storico, che fanno riferimento alle isole ecologiche) e si è rivelata **più competitiva**

rispetto ad altri sistemi di raccolta con elevati standard di qualità.

**Per quanto riguarda i costi non c'è dubbio che il sistema "paga per quello che butti" fa risparmiare sui costi.** Nel

2022 il costo medio nazionale annuo pro capite di gestione dei rifiuti urbani è stato pari a 192,30 euro/abitante, in diminuzione di 2,20 euro/abitante (nel 2021 era 194,50). Tra le città che presentano i costi minori si rilevano per Campobasso 166,50 euro/abitante, **Trento 172,30 euro/abitante** e Catanzaro con 174,40 euro/abitante. Il costo totale medio pro-capite per i comuni che applicano questo metodo è inferiore rispetto a quelli che applicano la Tari normalizzata.

Il dato medio rilevato sul campione si attesta a 167,5 euro/abitante per anno. Trento, Cagliari e Potenza, unici capoluoghi di Regione

vinciali per la protezione dell'ambiente.

**Se il primo, più importante passo è prevenire la produzione di rifiuti**, la buona notizia che emerge è che – in controtendenza rispetto alla crescita del Pil e della spesa per consumi delle famiglie, rispettivamente aumentati del 3,7% e 6,1% nel 2022 – nello stesso anno **la produzione nazionale dei rifiuti urbani in Italia è risultata in calo dell'1,8% rispetto al 2021**, attestandosi a circa 29,1 milioni di tonnellate. (Fonte: Comune di Trento) ■

## Come differenziare correttamente

In caso di dubbi sulla raccolta differenziata è possibile consultare il **Riciclabolario** pubblicato sul sito di Dolomiti Ambiente (<https://dolomitiambiente.it/it/trento/domestica/raccolta-differenziata/riciclabolario>) o scaricare l'**App Junker**, gratuita, e inquadrare con la fotocamera il rifiuto per capire come e dove deve essere conferito.

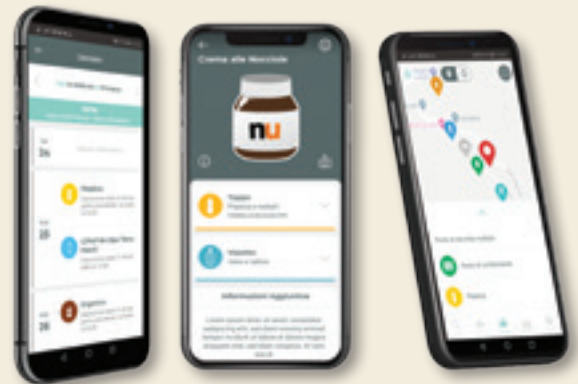

# et·ka

## L'OFFERTA LUCE E GAS

economica  
ecologica  
solidale



**OFFERTA RISERVATA AI SOCI  
DELLE FAMIGLIE COOPERATIVE  
E SOCI E CLIENTI DELLE  
CASSE RURALI TARENTINE**

OFFERTA LUCE E GAS DI



GARANTITA DAL GRUPPO DI ACQUISTO COOPERATIVO TARENTINO







L'Upa, che riunisce i maggiori inserzionisti, stima investimenti pubblicitari delle aziende sui social per **323 milioni** di euro (+10%) nel 2023, e altre stime parlano di 520 mila lavoratori occupati nel settore. Meno di un anno fa è nata anche l'Associazione dei content e digital creator (Aicdc), che vuol rappresentare la **categoria professionale** in fatto di diritti, doveri, previdenza, fiscalità.

A dispetto di chi annuncia la fine degli influencer, il settore continua a crescere in doppia cifra. I nuovi opinion leader del web

spiegano i prodotti; i **trendsetter**, che segnalano le novità; gli **advisor**, che indicano dove e come comprare un prodotto. Cosa che avviene spesso, visto che ben **l'83% dei seguaci** tiene in considerazione i consigli d'acquisto delle marche proposte dagli influencer e **il 46% alla fine lo compra**, in particolare se si tratta di prodotti di bellezza, cibo e moda. **Proprio il cibo, insieme all'intrattenimento, è l'argomento che piace di più.** La metà degli intervistati dice di seguirli prima di tutto perché forniscono

Gli italiani, gli influencer e la fiducia

## Mamma gli influencer!

A ciascuno il suo: sono ormai 27 milioni gli italiani che seguono online i nuovi divi online del piccolissimo schermo, e spesso ne accettano i consigli. Ma quanto possiamo fidarci di loro e come funziona questo mondo che ormai ci racconta e vende di tutto?

di Paola Minoliti

**D**a come fare i biscotti o capire la fisica, fino ad addestrare il cane, investire i risparmi, vestirci e trucarci, allevare il pupo, viaggiare, mangiare, fare fitness, riparare il pc, pulire i fornelli, partecipare a un rally, curare acciacchi e crisi esistenziali... A ciascuno il suo: non c'è interesse o curiosità che non abbia un influencer pronto a raccomandarci prodotti, siti, esperienze, negozi, corsi, libri. Propri e altrui. Sono piattaforme come **YouTube, Facebook, Instagram e Tik Tok** i nuovi palcoscenici che – complice il boom del commercio online durante la pandemia – hanno fatto crescere in pochi anni veri divi online capaci di influenzare le nostre scelte, anche di consumo. Una folla di personaggi più o meno divertenti, credibili e competenti, macro o micro a seconda del loro numero di follower (cioè chi li segue sui social media). Un'indagine BVA-Doxa afferma che sono oltre **27 milioni gli italiani** tra i 18 e i 75 anni che seguono almeno un influencer, cioè il 71% di coloro che sono attivi sui social network. Spesso senza perdere un post (quasi sei su dieci seguono i loro beniamini tutti i giorni). Mentre

sono ormai considerati veri e propri media, strumenti di comunicazione, e hanno un ruolo fondamentale nelle **scelte dei consumatori**. Ma fino a che punto possiamo fidarci di loro? Chi sono e come funziona quel mondo che, dagli schermi di cellulari e pc, ormai ci racconta, consiglia e vende di tutto?

### SIAMO TUTTI INFLUENCER

Nel loro rapporto con i consumatori, BVA-Doxa li ha divisi in tre categorie: i **tutor**, che

consigli e sono considerati degli esperti da cui ricevere informazioni, in particolare per gli appassionati di wellness (55%) e cucina (56%). Il 46% li segue perché fanno conoscere **nuovi prodotti**.

Se i classici testimonial pubblicitari sono celebrità dello sport o dello spettacolo capaci di suscitare fiducia e apprezzamento per un brand, diventare influencer è relativamente alla portata di tutti: chiunque con un semplice cellulare

e qualche accessorio può realizzare e mettere online contenuti e video. E il successo può essere a portata di mano come per Khaby Lane, l'italo-senegalese che con i suoi buffi video muti, girati in lockdown nella cucina di casa a Chivasso, è diventato il più seguito al mondo su Tik Tok.

C'è chi lo fa per gioco, chi per passione, chi lo sceglie per professione. «Quelli che funzionano e funzioneranno di più – spiega **Giam-paolo Colletti**, giornalista ed esperto di mondo digitale, autore del libro "Siamo tutti influencer" – sono gli influencer tematici, verticali, chi non parla di tutto ma valorizza competenze e passioni in un ambito una nic-

### Gli argomenti preferiti

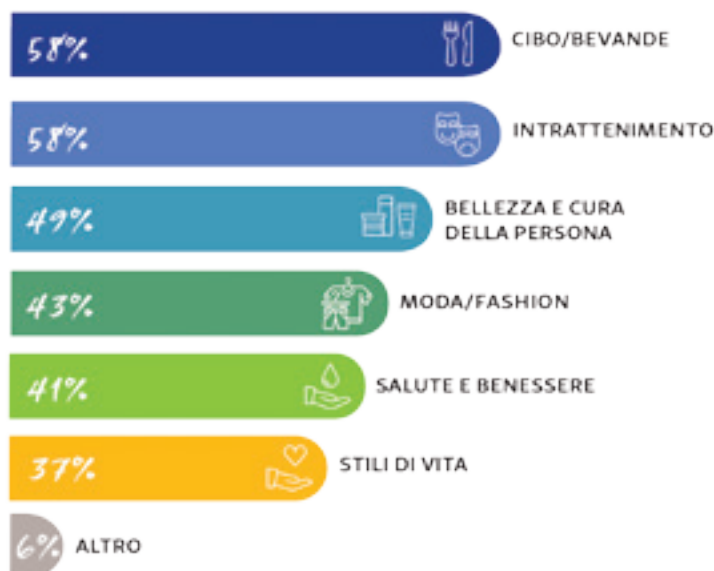

chia. Oggi il **potere editoriale**, che un tempo faceva capo alle grandi aziende e agli influencer più seguiti, è diffuso e appartiene anche ai consumatori. Nelle chat con i nostri amici e parenti, sui social, tutti abbiamo le nostre tribù connesse, nelle quali ciascuno di noi è un influencer per quella nicchia di pubblico e ha un ruolo importante».

Dunque il rischio di affidarsi al parere di incompetenti e di contribuire alla disinformazione è sempre più alto: «Le false credenze sono sempre più alte – sottolinea Colletti – ma la velocità con cui oggi le fake news possono diffondersi a larghe fette di pubblico è molto più elevata. L'ultimo World Economic Forum, tra i rischi maggiori per il mondo della politica, dei consumi e le comunità, ha indicato proprio **la disinformazione e le fake news** create dai cittadini. Deve aumentare il grado di attenzione e di responsabilità da parte di tutti i soggetti coinvolti».

## TRA PASSIONE E PROFESSIONE

**Come si trasformano i “mi piace” in introiti?** A parte coloro che vendono direttamente prodotti e servizi propri, e i super-vip come Chiara Ferragni che sono vere e proprie aziende, i meccanismi con cui gli

influencer vengono remunerati sono diversi e dipendono molto dalla loro notorietà. «I più piccoli sono manager di sé stessi – racconta **Alessandro Serra**, responsabile Comunicazione Digital di Coop Italia –: sono entrati in contatto con qualche impresa locale o di nicchia interessata a sponsorizzarli e incassano direttamente benefit, sconti, prodotti o denaro. C'è poi chi ha un manager, una persona esperta che ha contatti con il mondo dei centri media e delle aziende che pianificano le campagne. E ci sono quelli che vengono proposti da **agenzie specializzate**, roster (elenchi) e piattaforme online che rappresentano decine di

influencer per coprire tutte le necessità dei grandi clienti: cibo, tecnologia, lifestyle... Offrono all'inserzionista una rosa di nomi per raggiungere il target, il pubblico che desidera, e in alcuni casi è la stessa piattaforma a ingaggiare gli influencer, fornire loro indicazioni e remunerarli».

Ai compensi dagli inserzionisti – spiegano gli esperti della società di strategia e comunicazione digitale **DeRev** – su alcuni social media l'influencer può ottenere introiti anche dalla stessa piattaforma (ad esempio YouTube o Tik Tok), in base principalmen-



## Influencer, le nuove linee guida dell'Agcom Per una maggiore trasparenza

Le Linee Guida su trasparenza e funzionamento del settore della pubblicità pubblicate il 10 gennaio 2024 con delibera n. 7/24/CONS dall'Autorità per le Garanzie nelle Comunicazioni, prevedono, in sintesi, che:

1. I contenuti pubblicati dagli influencer non devono istigare, provocare o fare apologia di **reati**.
2. Devono garantire il **rispetto** della dignità umana, non diffondere o legittimare la violenza, l'odio o la discriminazione e dare una corretta rappresentazione dell'immagine della donna. Non devono contenere elementi che deresponsabilizzino l'autore o producano vittimizzazione secondaria di chi è vittima di violenza, odio, di discriminazione o di lesione della dignità umana.
3. Gli influencer non devono pubblicare contenuti gravemente nocivi allo sviluppo fisico, psichico o morale dei **minori** e devono, quando possibile, segnalare contenuti potenzialmente nocivi per loro.
4. Devono evitare il ricorso a **tecniche subliminali**, sia per quanto concerne la creazione di contenuti informativi o di intrattenimento sia a riguardo delle comunicazioni commerciali.
5. Devono rispettare le norme in tema di comunicazioni commerciali, televendite, sponsorizzazioni e inserimento di prodotti, e il divieto di pubblicità occulta. In caso di contenuti con inserimento di prodotti, devono riportare nel testo, o in sovrapposizione, una scritta che ne evidenzia la **natura pubblicitaria** in modo immediatamente riconoscibile.
6. Gli influencer devono impegnarsi a garantire la presentazione veritiera dei fatti e degli avvenimenti e a verificare la **correttezza** e l'obiettività delle informazioni, anche citando le fonti utilizzate, e contrastare la disinformazione online.
7. Devono garantire il rispetto delle disposizioni in materia di tutela del **diritto d'autore** e della proprietà intellettuale.





te alla redistribuzione delle entrate pubblicitarie. Quanto ai guadagni, dice il "listino" dedicato al mercato italiano dell'influencer marketing di DeRev, un nano influencer (da 3 mila follower in su per YouTube) può incassare **da 100 a 1.500 euro per ogni post** a pagamento; le tariffe, crescono fino a 750-2000 mila euro per il post di un macro-influencer (da 100 mila a 500 mila follower), fino ad arrivare a 2.500-80 mila euro a post per le celebrity da svariati milioni di seguaci.

### INFLUENCER E FOLLOWER VIRTUALI

A far affacciare il personaggio e il prodotto "giusto" sul nostro telefonino pensano le preferenze che esprimiamo e gli algoritmi che tracciano i nostri interessi sul web. Per allevare talenti ora esistono anche vere e proprie "case degli influencer" come lo Stardust Lab, a Roma, che ha riunito in una villa una ventina di ragazzi con meno di 27 anni: insieme totalizzano oltre 22 milioni di follower e qui vivono, si formano e producono i loro video.

Da qualche anno, a quelli in carne e ossa si sono aggiunti gli influencer virtuali, cioè personaggi creati al computer e iperrealistici, perfetti per essere personalizzati in tutto e per tutto dagli inserzionisti. Sempre secondo BVA-Doxa, sono **oltre 3 milioni** gli italiani che seguono almeno un virtual influencer, in particolare i Millennials (nati tra il 1980 e il 1996) e la Gen Z: i nati tra la

fine degli anni Novanta e i primi anni Duemila, che hanno quasi detto addio a giornali e tv a favore dei social media. Anche i follower possono essere virtuali, visto che aziende e persone possono comprare online finti seguaci (soprattutto account fittizi generati da robot) per "gonfiare" le proprie performance.

Per questo, lo scorso novembre, l'Antitrust ha aperto un'istruttoria su Meta, a cui fanno capo Facebook e Instagram, e su una influencer che avrebbe fatto pubblicità occulta. Meta, è la tesi dell'Antitrust "non svolgerebbe verifiche in merito all'autenticità delle interazioni sulla propria piattaforma in modo da evitare la raccolta artificiale di "mi piace" e di follower". È l'influencer marketing, bellezza.

### FERRAGNI E IL PANDORO-GATE

In questo mare magnum c'è voluto il pandoro-gate (che vede la regina delle influencer, Chiara Ferragni, oggetto a fine 2023 di una sanzione dell'Antitrust e poi indagata per truffa in un'operazione di beneficenza) per svegliare l'attenzione sulla trasparenza e il funzionamento del settore.

A gennaio è intervenuta l'Agcom, l'Autorità per le Garanzie nelle Comunicazioni, dettando nuove linee guida e fissando per il 5 marzo l'avvio del tavolo tecnico che elaborerà un **codice di disciplina** in proposito (vedi box). Disposizioni rivolte per ora solo agli influencer che, fra l'altro, hanno almeno un milione di follower sulle varie piattaforme o social media e che hanno suscitato reazioni da parte degli utenti, tramite commenti o like, in almeno il 2% dei contenuti pubblicati. Cioè, li definisce l'Agcom, "soggetti che creano, producono e diffondono al pubblico contenuti audiovisivi, sui quali esercitano **responsabilità editoriale**, tramite piattaforme per la condivisione di video e social media".

Un primo passo importante, secondo Colletti: «**Finalmente l'influencer è considerato come un editore, responsabile di ciò che dice e omette di dire**, insieme a tutta la filiera che è fatta anche da aziende e dai loro pubblici, chiamati a una

83%  
ne segue  
i consigli  
d'acquisto

520.000  
persone occupate  
nel settore

3  
milioni i follower  
italiani di  
influencer virtuali

vera presa di coscienza. Il pandoro-gate è un campanello d'allarme. La relazione tra influencer, pubblici e aziende ha subito un'accelerazione: viviamo con una soglia attenzione bassa, **siamo iper-stimolati** e la scarsa trasparenza, o anche solo essere poco chiari e diretti, fa sì che possano crearsi cortocircuiti molto negativi per tutti». Al Tavolo dell'Agcom che dovrà dettare regole più stringenti anche a **tutela dei consumatori**, infatti, potranno partecipare le associazioni di influencer, i rappresentanti delle piattaforme per la condivisione di video, dei social media, delle agenzie di influencer marketing e in generale di chi fa da intermediario tra influencer e aziende, come agenzie di PR, centri media, agenzie

creative, talent manager, reti multicanale.

### BANDO AL "FAR WEB"

Negli anni, anche Coop si è affidata sul web a testimonial e influencer come Aldo, Giovanni e Giacomo, i protagonisti di Casa Surace, Gianluca Fru del gruppo comico The Jackal, o la giovane Cooker Girl. «In questo momento – spiega Alessandro Serra – stiamo lavorando con creator che hanno meno seguito ma sono particolarmente vicini ai valori e alla missione di Coop per temi, tono di voce e linguaggio. Persone che hanno a cuore la coerenza dei propri messaggi e non ricercano i grandi numeri a tutti i costi. Quanto alla **trasparenza, non si transige**: segnaliamo sempre in modo esplicito che si tratta di una **comunicazione commerciale**. Vicende come il pandoro-gate non fanno bene alla percezione e alla credibilità di questo settore da parte dei consumatori, che vanno sempre tutelati al massimo».

Da tempo, l'Agcom aveva invitato gli influencer a rendere riconoscibili i "consigli per gli acquisti" con hashtag come #adv e #pubblicità. Ora norme e controlli dovrebbero diventare più stringenti, per evitare gli aspetti più dannosi del "far web": «L'online è un mondo come quello reale, in cui attenersi alle regole – conclude Colletti –. Per vivere in modo civile, in rete e fuori».

(consumatori.e-coop.it) ■

### Piccolo vocabolario

**INFLUENCER**: figure che creano, producono e diffondono al pubblico contenuti audiovisivi – su cui esercitano la responsabilità editoriale – tramite piattaforme per la condivisione di video e, in generale, social media.

**VLOGGER**: video blogger, chi realizza e diffonde propri contenuti video.

**STREAMER**: chi gestisce un canale su una piattaforma di streaming (per esempio Twitch.tv) dalla quale trasmette video in diretta, soprattutto nell'ambito dei videogiochi.

**CREATOR**: chi per professione crea e sperimenta contenuti originali e innovativi da destinare ai social network.

**BLOGGER**: persona che scrive e gestisce un blog, cioè un "diario in rete" diffuso attraverso un proprio sito o altre piattaforme.

**S**ono più chiare e intuitive di prima? O confondono ancora il consumatore alle prese con il cambio di un elettrodomestico? A due anni dal marzo 2021, quando furono definitivamente lanciate dalla Ue per rimpiazzare quelle vecchie, bocciate dai consumatori, le **nuove etichette energetiche** (valide nei negozi fisici e online) hanno azzerato la selva dei segni “più” accanto alle lettere che rendevano il tutto complicato e indistinto. Hanno anche aggiunto un Qr Code che, collegato alla banca dati dei prodotti della Ue, fornisce **informazioni aggiuntive** ai consumatori. E reso le indicazioni più puntuali,



**Il confronto tra vecchia e nuova etichetta: sono sparite tutte le classi a bassa efficienza, e ad esempio una classe A+++ di ieri equivale a una D di oggi**

stoviglie avrà notato infatti che le classi A sono limitate alle marche top di gamma, le più costose, e che i raffronti non sono immediati: serve tempo per farsi un'idea fondata su elementi certi.

Dietro l'angolo, poi, potrebbe spuntare la beffa. Ovvero rischiano di rientrare dalla finestra quei “geroglifici” cacciati dalla por-

## L'etichetta energetica degli elettrodomestici

# Questione di (nuova) etichetta

Difficile da capire e poco efficace. Per questo l'Unione europea due anni fa ha cambiato l'etichetta energetica, riformulando le classi di efficienza degli elettrodomestici. Si può dire che quella attuale funzioni?

di **Claudio Strano**

pur con il problema che variano a seconda della tipologia di elettrodomestico; e sono 6, queste tipologie (frigoriferi e congelatori, lavatrici e lavasciuga, lavastoviglie, Tv e display, sorgenti luminose, apparecchiature refrigeranti) per cui memorizzare le informazioni che interessano “una tantum” su prodotti che seguono ciascuno un proprio regolamento, non è facile. In ogni gruppo, i pittogrammi – ereditati in gran parte dal vecchio sistema ma con alcuni adattamenti – sono un po' diversi e il calcolo dei consumi a volte è annuale, altre volte per ore o per cicli di utilizzo.

### LA CLASSE A+++ DI IERI È UNA “D” DI OGGI

La buona notizia è che **gli apparecchi di ultima generazione consentono una notevole riduzione dei consumi**, stimabile tra il 25% e il 45%.

**Sono sparite perciò tutte le classi a bassa efficienza e le etichette sono state riformulate e declassate:** dalla A che è la più efficiente in termini di risparmio energetico, alla G che è la meno efficiente.

Vanno lette con qualche margine di approssimazione, ma segnalano comunque che si sono fatti **passi avanti: una classe A+++ di ieri equivale all'incirca a una D di oggi e una A+ di ieri a una F.**

La soglia del risparmio energetico, in altre parole, si è alzata, e la revisione delle classi

segnala la sfida all'industria a fare sempre meglio.

### LEGGIBILITÀ ED EFFICACIA?

I dubbi riguardano piuttosto la **leggibilità ed efficacia** delle nuove etichette.

Chiunque abbia fatto una comparazione prima di sostituire una vecchia lavatrice o lava-

ta ma amati dal marketing per differenziare i prodotti. Nell'ultima edizione dell'IFA di Berlino (il salone dell'elettronica più importante d'Europa) è infatti comparso il segno – al posto del vecchio + nella classe A di alcuni elettrodomestici, seguito dalla percentuale di maggiore efficienza rispetto alla soglia di ingresso.

La Ue, va ricordato, adotta dal 1998 una etichettatura obbligatoria per tutti i paesi membri. Con il suo **progetto Belt** (Boost Energy Label Take up), ha introdotto non solo le nuove classi, ma il regolamento sull'eco-design che prevede la disponibilità di pezzi di ricambio, i servizi post-vendita e la lotta allo spreco.

([consumatori.e-coop.it](http://consumatori.e-coop.it)) ■

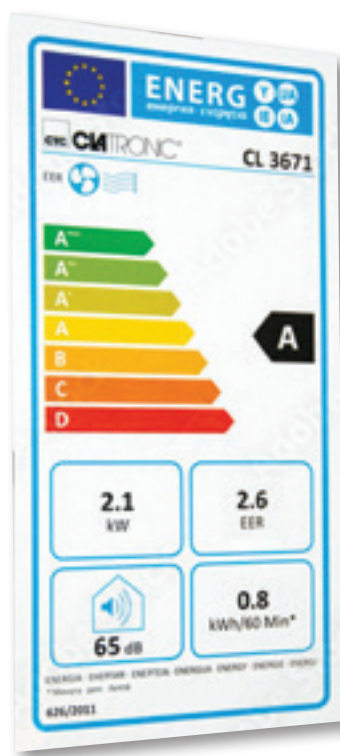

## Com'era e com'è

### FINO AL MARZO 2021

10 classi da A+++ a G in base all'efficienza

### QUELLA DI OGGI

- Da A a G senza classi “+”
- Qr Code per dare informazioni aggiuntive
- 6 gruppi di prodotti con pittogrammi diversi tra loro: frigoriferi e congelatori, lavatrici e lavasciuga, lavastoviglie, Tv e display, sorgenti luminose, apparecchiature refrigeranti
- consumo energetico calcolato in modo differente tra i vari gruppi:
  - per i frigoriferi annuo;
  - per lavastoviglie, lavatrici e asciugatrici per 100 cicli di utilizzo;
  - per schermi e lampadine per 1.000 ore di utilizzo

← La nuova etichettatura energetica degli elettrodomestici: nella foto, quella dei condizionatori d'aria, con il regolamento che integra la direttiva Ue



**L**a Cooperativa sociale Samuele da 25 anni si occupa di offrire percorsi di inclusione sociale e formazione al lavoro rivolti a persone che si trovano in difficoltà e, per diversi motivi, hanno bisogno di rinforzare le loro competenze e autonomie per costruire il proprio progetto professionale e di vita. Un impegno quotidiano nei laboratori della cooperativa, dove creatività e bellezza diventano motori di cambiamento e partecipazione.

**Trento, Cooperativa Sociale Samuele**

## **Pezzi unici**

Un'occasione di risparmio consapevole da non perdere: le bellissime borse (in più, sostenibili e solidali) della Coop Samuele sono ora in promozione. Alla qualità della pelle, si aggiunge il piacere del riuso e del risparmio!

I percorsi, personalizzati in base alle esigenze di ciascuno, si sviluppano infatti attraverso la produzione di beni e servizi di qualità all'interno di diversi settori: artigianato, ristorazione, agricoltura, trasformazione agroalimentare.

Il Laboratorio del Cuoio rappresenta il più antico laboratorio formativo della cooperativa, attorno al quale si è sviluppata negli anni l'attività di Samuele. Nella sede in via delle Laste nascono le borse e gli accessori in pelle e cuoio: prodotti fatti a mano e curati in ogni minimo dettaglio, dall'idea fino alla produzione. **A una grande attenzione alla persona, riportata al centro del processo produttivo, si aggiunge così la cura per un lavoro ben fatto**, elemento essenziale per garantire la realizzazione personale di tutti coloro che partecipano a questa impresa. La caratteristica cucitura a mano e il filo colorato che scorre tra i suoi punti testimoniano l'impegno personale di ciascun corsista nelle varie fasi di realizzazione dei prodotti, possibile grazie all'accompagnamento e al supporto costante degli operatori.

**Un'attenzione particolare viene riservata poi alla qualità e alla sostenibilità delle materie prime**, che si riflette soprattutto nella Linea Green del laboratorio, prodotta esclusivamente con pellami di fine serie derivanti dal processo produttivo di scar-

**pette d'arrampicata e scarponi da montagna La Sportiva.** Una collaborazione avviata da diversi anni con l'azienda di Ziano di Fiemme, leader nel settore delle calzature outdoor, con il fine comune di creare un circolo virtuoso ed ecosostenibile. Questo materiale di fine magazzino, ma di alta qualità, trova così nuova vita tra le mani di corsisti e operatori della Cooperativa Samuele che lo lavorano con creatività, realizzando prodotti unici e sostenibili.



Negli anni la cooperativa non ha mai proposto saldi o promozioni. Questo perché si impegna a mantenere un prezzo equo per i propri prodotti durante tutto il corso dell'anno, nel rispetto dei principi di responsabilità e trasparenza.

La filosofia non cambia, ma questa è un'occasione speciale da non perdere: **fino al 30 aprile troverete infatti borse, zaini e accessori della Linea Green in promozione al 25 % presso il punto vendita Artelier, in Via S. Marco**

**Borse e accessori della Linea Green, belli e di qualità, pezzi unici e irripetibili, fatti a mano nel Laboratorio del Cuoio della Cooperativa sociale Samuele, con ottimi pellami di fine serie di La Sportiva, e scontati del 25%: è l'occasione da non perdere, entro il 30 aprile, nel negozio della coop Samuele Artelier, in via S. Marco a Trento**

**a Trento.** Si tratta infatti di ultimi colori e pezzi ancora più unici, perché irripetibili. Trattandosi di materiale di recupero, alcuni abbinamenti di colore non saranno più disponibili a catalogo e, per riorganizzare il magazzino in modo funzionale ed efficace, il negozio ha

scelto di offrire questa promozione fino ad esaurimento scorte. Rimane la qualità della pelle, si aggiunge il piacere del riuso e del risparmio! ■

**Q**uesta terza puntata della rubrica dedicata alle iniziative finanziate da etika per l'abitare inclusivo e la vita operosa delle persone con disabilità vede protagonisti i progetti di Anffas Trentino. Sono 18 i giovani con disabilità che stanno per iniziare il proprio progetto di vita indipendente. Gianluca Primon e Linda Pizzo, di Anffas Trentino, raccontano il percorso che accompagnerà i ragazzi affinché possano ampliare e consolidare le competenze utili per gestire la propria quotidianità.

**18 è un numero impegnativo, come pensate di conciliare le diverse esigenze in un solo progetto?**

Ogni percorso è unico, così come chi decide di intraprenderlo. Da tempo questi giovani

Il primo periodo è dedicato alla conoscenza approfondita sia dei giovani che delle famiglie. Comprendere meglio le abitudini e valutare le aspettative dei figli e dei genitori serve per rispondere a domande come: "Chi sono? Cosa so fare? Cosa voglio imparare?", ma anche "Con chi e come voglio vivere?". Può sembrare banale, ma l'allineamento iniziale aiuta a identificare strategie compatibili con i tempi di evoluzione individuale e strutturare percorsi personalizzati per sostenere gli interessi e le potenzialità di tutti.

**Dopo questa prima fase di conoscenza, cosa accade?**

I giovani iniziano a praticare le prime attività di abitare autonomo all'interno di appartamenti di Anffas. Cura degli spazi comuni, lista della spesa, corsi di cucina, ma anche ge-

**Oltre ai progetti per l'abitare sociale, di cos'altro si occupa l'associazione?**

Attiva dal 1965 in Trentino, Anffas si estende su tutto il territorio provinciale con 50 servizi e 46 strutture raggiungendo i diversi bisogni della comunità. L'associazione opera nell'ambito socioassistenziale, sociosanitario e di assistenza educativa, con servizi residenziali, semi-residenziali e ambulatoriali. Offre **assistenza scolastica per promuovere l'inclusione e l'integrazione** di bambini e giovani con bisogni educativi speciali, oltre a un importante **servizio di Officina compiti**, rivolto anche agli alunni con disturbi specifici dell'apprendimento. Tra i propri servizi Anffas da anni ha all'attivo dei centri accreditati per **l'acquisizione dei prerequisiti lavorativi**; attraverso lo sportello AML convenzionato con l'Agenzia del lavoro, Anffas inoltre offre interventi di **orientamento specialistico e di accompagnamento al lavoro** ai sensi della legge 68/99.

I progetti finanziati da Etika

## Trovare il giusto equilibrio con Anffas Trentino

Sono 18 i giovani con disabilità che stanno per iniziare il proprio progetto di vita indipendente grazie ai progetti promossi da etika. Ecco cosa prevedono i diversi percorsi

di Maria Buzduga

hanno espresso il desiderio di sperimentare l'autonomia abitativa e distaccarsi gradualmente dalla famiglia. Il gruppo è molto vario, non solo per **l'età compresa tra i 21 e i 32 anni**, ma anche per la tipologia di disabilità: intellettiva e disturbi dello spettro dell'autismo. L'obiettivo è offrire a questi ragazzi e ragazze opportunità concrete per raggiungere un traguardo importante, senza lasciare nessuno indietro. Non manca però la consapevolezza che ognuno comincia con un diverso bagaglio di esperienze, e il punto di arrivo dipenderà molto dal tempo individuale di ciascuno. In un percorso così ampio, i giovani con disabilità sono esposti a cambiamenti e sfide quotidiane continue. Gli imprevisti richiedono flessibilità, soprattutto quando si tratta di adattare i progetti alle reali esigenze e transizioni dei protagonisti.

**Come avete strutturato questo percorso? Scuola Satellite, Casa Satellite e Ultimo Miglio sono i tre passaggi per arrivare all'obiettivo finale: vivere in autonomia.**



stione delle relazioni sociali e affettive, sono tra i primi esercizi di allenamento. Il periodo di convivenza aiuta a conoscersi reciprocamente, capire le preferenze individuali e definire le aspettative per promuovere il benessere di tutti. Questo passaggio è fondamentale perché si collega poi all'ultima fase del progetto: l'indipendenza abitativa. Certamente, il desiderio di questi giovani va oltre questo traguardo già importante. Alcuni di loro hanno già delle esperienze lavorative, altri sono coinvolti in iniziative di volontariato come il progetto My City. A chi non è capitato ancora di vedere per il comune di Aldeno o la città di Trento giovani alle prese con la manutenzione e la cura degli spazi verdi? La motivazione è forte: vogliono dimostrare che, nonostante le fatiche, possono contribuire alla comunità e avere un ruolo sociale.

La disabilità non è un ostacolo insormontabile, ma una sfida che richiede sicuramente più impegno, bisogna solo mettere le persone nella condizione di potersi esprimere e sperimentare.

Molti anche i servizi trasversali di pubblica utilità per le famiglie, come lo **sportello informativo "SAI?"** per chi è interessato ad approfondire tematiche previdenziali collegate alla disabilità, di tutela e assistenza giuridica e lo **sportello "AAA Antenne Attive Antidiscriminazione"**. L'associazione segue oltre mille persone con disabilità intellettiva e relazionale, offrendo progetti diversificati per tutte le fasce di età, dalla prima infanzia alla senilità, con un focus sui disturbi del neurosviluppo. Da decenni ormai Anffas assicura la vicinanza territoriale alle famiglie con servizi personalizzati in linea con l'evoluzione del progetto di vita di ogni persona che prende in carico. ■

**Anffas Trentino Onlus**

Via G. Unterverger, 6 - 38121 Trento

Tel. 0461 407511

www.anffas.tn.it

associazione@anffas.tn.it



**S**arà rivolto in due direzioni l'impegno dell'Associazione Donne in Cooperazione per il 2024. Da un lato **rinforzare la rete attiva contro la violenza sulle donne**, piaga inaccettabile che ha portato anche in Trentino, nel solo anno da poco concluso, all'apertura di circa 650 fascicoli e all'uccisione di due donne. In secondo luogo, l'Associazione proseguirà con ancora maggiore impulso nell'organizzazione di **iniziative formative e ricreative** indirizzate a mantenere viva e attiva la coesione interna, quale premessa per dare sostegno e consapevolezza alle donne del proprio valore e aiutarle ad abbracciare la sfida di ruoli crescenti.

## Donne in Cooperazione

# Formazione per rinsaldare la rete e valorizzare la presenza femminile

L'assemblea dell'associazione delle cooperatrici del sistema trentino, che ha cambiato la propria ragione sociale, diventando Associazione di Promozione Sociale (APS). L'attività 2023 e il programma 2024

di **Dirce Pradella**

Questo quanto è emerso durante l'assemblea annuale dell'Associazione dello scorso 27 febbraio che ha avuto anche una sezione di straordinaria amministrazione dedicata al **cambio dello statuto, che certifica la trasformazione in APS, cioè Associazione di Promozione Sociale iscritta al Registro unico del Terzo Settore.**

«Abbiamo fatto questa scelta – ha spiegato la presidente confermata **Nadia Martinelli** – perché la nuova forma giuridica ci offre la possibilità di stipulare convenzioni con amministrazioni pubbliche per svolgere attività o servizi sociali di interesse generale, e per avere accesso alle agevolazioni specifiche per il Terzo Settore». Molte socie sono intervenute sullo statuto, con proposte articolate e costruttive, volte a definire al meglio ruolo e attività dell'Associazione. Alla fine del dibattito si è trovata l'unanimità.

«L'Associazione ha raccolto una grande sfida che è tutta culturale – ha detto **Alessandro Ceschi**, direttore della Federazione Trentina della Cooperazione –: valorizzare le competenze e la professionalità delle donne, di cui

oggi non si può fare a meno. Il Pil non cresce se non facciamo questa scelta. L'Associazione può essere anche uno strumento di supporto per la Cooperazione Trentina nell'individuazione e introduzione di strumenti e misure che consentano alle donne di stare bene al lavoro o di tornare ad essere professionalmente attive».

## LE ATTIVITÀ DEL 2023 E QUELLE IN PROGRAMMA

Nella relazione del direttivo sono state ripercorse le attività svolte nel 2023, sia nell'area



desiderano ottenere la **certificazione di genere, incontri sulla medicina di genere e sulla corretta alimentazione.**

## NUOVO DIRETTIVO

Durante l'assemblea è stato rinnovato il direttivo, che avrà il compito di traghettare l'Associazione in questa nuova fase organizzativa. Due i nuovi ingressi: **Tiziana Semeraro** vicepresidente della cooperativa Amica, e **Angela Curzel** vicepresidente della Cantina sociale La Vis Valle di Cembra e nel cda di Cavit. Confermate la presidente **Nadia Martinelli**



**Da destra: Nadia Martinelli, Franca Desilvestro, Eleonora Da Ronco**

formativa sia in quella di sensibilizzazione, soffermandosi sul grande successo del convegno 'D di Donne D di Denaro' sull'indipendenza economica come premessa di libertà, in un contesto caratterizzato da 7,5 milioni di donne in Italia che non lavorano, non hanno un conto corrente e non dispongono di un bancomat.

**Quanto al futuro, l'Associazione si farà promotrice di una serie di incontri con le organizzazioni delle valli più periferiche del Trentino per creare progettualità comuni sui temi della prevenzione e della lotta alla violenza di genere, con l'individuazione di strumenti in grado di raggiungere tutta la cittadinanza.**

In programma anche nuovi **percorsi formativi, supporto per le cooperative che**

(Cassa Rurale Alta Valsugana) e le consigliere **Eleonora Da Ronco** (Scripta), **Franca Desilvestro** (Tagesmutter il Sorriso), **Elisa-**

**betta Gianordoli** (Cassa Rurale Alto Garda Rovereto), **Alessandra Piccoli** (Fondazione don Guetti), **Lorenza Torresani** (Fondazione don Guetti) e **Giuliana Zandonai** (Eti Viaggi). ■

## Per informazioni sulle attività e sulla formazione:

<https://www.cooperazionetrentina.it/it/chi-siamo/associazioni/donne-in-cooperazione>  
[https://www.facebook.com/donneincooperazione/?locale=it\\_IT](https://www.facebook.com/donneincooperazione/?locale=it_IT)



**Casa Mirandola**  
**La casa vacanze Aerat**  
**Cesenatico**

Inserita nel contesto verde e naturale della zona di Ponente di Cesenatico, a due passi dalla spiaggia, Casa Mirandola è il luogo ideale per trascorrere un periodo di vacanza al mare fatto di sole, relax e sano movimento all'aria aperta.

Previsto un ombrellone e due lettini per coppia di adulti. Tutte le famiglie sono le benvenute in casa Mirandola, che dispone di **tutto ciò che serve per ospitare neonati e bambini piccoli**: lettini da campeggio, spondine per il letto, vaschette per il bagno. Tutti i bagni comuni dispongono di fasciatoio ed è a disposizione un cucinino per le esigenze, anche notturne, dei piccoli ospiti.

**Per i soci Carta In Cooperazione**

La casa per ferie Mirandola a Cesenatico riserva **per il periodo dall'8 al 22 giugno il 15% di sconto sulle tariffe di listino 2024** su un pernottamento minimo di due notti per la

nato per coinvolgere gli under 30 in attività ambientali e di volontariato. Sono quattro le destinazioni per l'estate 2024: a **San Giuseppe Jato in Provincia di Palermo**, a **Isola Capo Rizzuto, (Crotona)**, **Belpasso (Catania)**, e **Polistena (Reggio Calabria)**, in altrettante cooperative sociali che sorgono sui **beni e terreni confiscati alle mafie**. I volontari parteciperanno alle attività quotidiane e a incontri e dibattiti sul tema, incontrando testimoni e protagonisti della lotta alla criminalità. **La partecipazione è gratuita, Coop si farà carico delle spese di vitto, alloggio e assicurazione; è previsto anche un rimborso spese per il viaggio fino a 250 euro.** Tutte le informazioni nella sezione pagina "Partecipiamo" di coop.it. La candidatura va inviata entro il 15 maggio. (G.Nardelli)

**Gli sconti con Carta In Cooperazione**

**Estate e vacanze:  
le convenzioni dedicate ai soci**

Vacanze al mare, speciali occasioni con Libera, le escursioni lungo i cammini medievali, le settimane per studiare l'inglese, le vacanze nello sport e nella natura

Casa Mirandola è in un centro vacanze moderno, con ampi spazi esterni e una splendida spiaggia riservata. Offre ottima cucina (con menù a scelta tra due varianti e servizio garantito anche per celiachia e diete particolari), bar, Parco salute con percorso vita, parco giochi attrezzato, campi da beach volley e beach tennis illuminati anche la sera, biciclette, canoe e sup, sale polivalenti per momenti formativi o ricreativi.

Le stanze (da uno a cinque posti) sono ampie, complete di bagno e dotate di climatizzazione, frigorifero, asciugacapelli, cassaforte e televisione.

**L'ospitalità viene fornita con la formula tutto-compreso**, che prevede, oltre ai tre pasti giornalieri (compresa acqua gassata e naturale) per i mesi estivi il servizio spiaggia (ombrellone e due sdraio per ogni stanza), il parcheggio interno, l'utilizzo di biciclette tradizionali, delle canoe e dei sup, la fruizione di miniclub per i bambini e navetta privata per il Centro di Cesenatico a richiesta. Restano escluse solo le bevande ai pasti e al bar.

**La grande spiaggia**, con servizio bagno, è raggiungibile con un breve percorso pedonale riservato, è ad uso esclusivo degli ospiti di Casa Mirandola ed è presidiata dal personale di AERAT. Ampi spazi e corretto distanziamento tra gli ombrelloni garantiscono piena sicurezza e salute agli ospiti.

casa per ferie Mirandola a Cesenatico (indicare la convenzione al momento della richiesta di soggiorno).

Tutte le info su [www.aerat.it](http://www.aerat.it)



**Un'Estate liberi!  
per i più giovani**

Si riparte! Per chi ha voglia di "sporcarsi le mani" e partecipare all'impegno di chi ogni giorno lotta contro la criminalità organizzata, sono tornati i **bandi Coop di E!State Liberi!**, che permettono a ragazzi e ragazze tra i 18 e i 30 anni di candidarsi come volontari per i **campi estivi nelle cooperative di Libera Terra in Sicilia e in Calabria, tra il 22 e il 28 luglio**. L'iniziativa è parte di Coop Youth Experience, il progetto Coop



**In cammino, con coop outdoor**

È primavera, svegliatevi... camminatori. Riparte la nuova edizione di Coop Outdoor, l'iniziativa Coop che propone passeggiate ed escursioni gratuite all'aria aperta, alla scoperta di antichi cammini medievali, città storiche e natura. **Sono 22 (per ora) le proposte dell'edizione 2024, da sabato 4 maggio a sabato 22 settembre.**

Ai cammini della **via Francigena**, che ripercorrono l'antico tracciato dei pellegrini in viaggio dal nord Europa fino a Roma e verso la Terra Santa, si aggiungono quest'anno i percorsi di **trekking urbano** nelle città toccate dall'antico itinerario, a Susa, Pavia e Piacenza, veri scrigni di tesori, e tre tratte della **Romea Strata**, la rotta che partiva dal Mar Baltico per portare i pellegrini fino a Roma dall'Est Europa.

Le passeggiate sono organizzate da Coop con l'Associazione Europea delle Vie Francigene (AEVF) e l'Associazione Europea Romea Strata (AERS). I percorsi sono **adatti a escursionisti di tutti i livelli**, per ogni itinerario c'è una guida turistica esperta del luogo, che ne svela storia, segreti e aneddoti. **La partecipazione è gratuita, ma l'iscrizione**







zione è obbligatoria. Date e prenotazioni sulla pagina Partecipiamo di [coop.it](http://coop.it), alla sezione "eventi". (G.Nardelli)



### Divertimento e Sport ASD

#### Per i Soci Coop e Carta In Cooperazione

##### • English Sport Camp

Per ragazzi dagli 8 ai 14 anni. Camp completo (stage con vitto e alloggio) corso d'inglese, corso multisport o sport scelto, attività sportive complementari e animazione nel tempo libero: quota di partecipazione per una settimana (6 giorni) 590 €

##### • Day Camp (stage con pranzo)

Ideale per i ragazzi residenti nelle vicinanze, prevede la partecipazione a tutte le attività del camp: quota di partecipazione, una settimana 340 €

##### • English intensive course Camp

Per ragazzi dai 12 ai 16 anni (6 ore di inglese + 2 ore di sport al giorno) che si svolgerà a Passo Oclini Aldino (BZ) per i ragazzi/e più grandi. Quota di partecipazione 1 settimana (7 giorni), 690 €

### Divertimento e Sport ASD

via Gastaldo, 5, Cavalese (Tn)  
tel. 347 3638119  
[info@englishsportcamp.it](mailto:info@englishsportcamp.it)  
[www.englishsportcamp.it](http://www.englishsportcamp.it)



### Trentino Camp

Trentino Camp è il Campus estivo in Val Rendena in cui vivere una settimana immersi nella cornice di Madonna di Campiglio-Pinzolo e del Parco Naturale Adamello Brenta.

Le attività proposte sono: passeggiate, parco avventura, esperienze di benessere in natura, sport all'aperto. Inoltre, sensibilizzazione dei bambini e dei ragazzi alla cura dell'ambiente e particolare attenzione alle tematiche legate all'uso delle plastiche e delle microplastiche.

Day Camp (giornaliero): dal 22 luglio al 2 agosto.

Full Camp (con pernottamento): dal 21 luglio al 3 agosto.

#### Per i Soci Coop e Carta In Cooperazione

• Formula Full Camp: 550 € a settimana anziché 600 €, sconto fratello 530 € a settimana anziché 570 €.

• Formula Day Camp: 220 € a settimana anziché 240 €, sconto fratello 200 € a settimana anziché 220 €.

Per ulteriori informazioni: [www.coop.it/vantaggi-e-servizi/convenzioni](http://www.coop.it/vantaggi-e-servizi/convenzioni)

### Trentino Camp

Via Val Brenta, 38  
Sant'Antonio di Mavignola (Tn)  
Tel. +39 3408130964  
[info@trentinocamp.it](mailto:info@trentinocamp.it)  
[www.trentinocamp.it](http://www.trentinocamp.it) ■

**È** di qualche settimana fa, per l'esattezza del 21 febbraio scorso, la notizia che un satellite dell'agenzia spaziale europea è rientrato sulla Terra dopo 16 anni di onorato servizio e altri 13 di pensione trascorsi a seguire l'orbita terrestre. La notizia che questo apparecchio grande come un minibus stesse precipitando sulla Terra in maniera non del tutto controllata non era di per sé interessante. Non ha fatto grande clamore perché tutti i satelliti dismessi dalle missioni spaziali finiscono per disintegrarsi in minuscoli pezzi attraversando l'atmosfera senza che questo influisca in qualche modo sulla nostra giornata. Quello che invece ci interessa tutti, anche chi si è trovato fuori dalla rotta di collisione dei frammenti di questo satellite, è lo studio che esso ha fatto. La missione scientifica di cui faceva parte, la ERS-2, infatti è stata **una delle prime a interessarsi allo studio del clima e ai suoi cambiamenti.** E che sarà mai, adesso ne parlano tutti di cambiamenti climatici, penserete voi. Adesso sì, ma **nel 1995, anno in cui quel satellite è stato lanciato nello spazio significava gettare uno sguardo davvero avanguardistico sul futuro.** Ecco, forse è proprio questa la cosa più strabiliante dei viaggi e delle missioni spaziali, **il fatto di riuscire a fare cose grandiose, tecnicamente e concettualmente avanzate, senza che la maggior parte delle persone nemmeno se ne accorga.** Sì, le tute alla Buzz Lightyear fanno la loro figura, così come le frasi a effetto passate alla storia tramandate da film e tv, ma a scuotere veramente gli animi più curiosi è il pensiero che dietro a tutte queste imprese ipertecnologiche ci siano persone in carne ed ossa. I robot faranno anche il lavoro sporco, tra allunaggi, raccolta di campioni e disintegrazioni varie, ma vuoi mettere gli astronauti che vivono mesi a centinaia di chilometri oltre l'atmosfera fluttuando tutto il tempo, senza potersi fare una doccia come si deve? A dimostrazione che c'è molta vita nello spazio ed è tutta umana.

**Come fanno a vivere là fuori? E soprattutto, chi glielo fa fare?** Ad esempio, come fanno a dormire con il rumore di una enorme ventola che mescola l'aria per non farli soffocare nel sonno? Come riescono a mangiare senza fare briciole perché altrimenti andrebbero a intasare gli apparecchi elettronici, e non solo perché la mamma glielo ha ripetuto mille volte quando erano piccoli? Come riescono a trovare il modo di divertirsi anche negli spazi angusti di una navicella spaziale facendo gare di capriole senza toccare le pareti? **La risposta**



### La Libreria Erickson Libri... spaziali!

Venite in libreria per scoprire molti altri libri... spaziali! La Libreria Erickson è in via del Pioppeto 24 a Gardolo. Se volete restare sempre aggiornati sulle novità e le iniziative della libreria potete seguire la pagina Facebook: [facebook.com/LaLibreriaErickson](https://www.facebook.com/LaLibreriaErickson) e visitare il sito [www.erickson.it](http://www.erickson.it). **È possibile contattare i librai via mail [lalibreria@erickson.it](mailto:lalibreria@erickson.it), via telefono o Whatsapp 0461-993963.**



Tutte le convenzioni dedicate ai soci Coop (anche per Carta In Cooperazione) sono consultabili sul sito: [www.coop.it/vantaggi-e-servizi/convenzioni](http://www.coop.it/vantaggi-e-servizi/convenzioni)

Le condizioni possono subire modifiche dopo l'uscita della rivista



## Viaggi e missioni spaziali C'è vita nello spazio

Perché le/gli astronauti vanno nello spazio? Per rendere la nostra vita quotidiana più semplice, la nostra salute più sicura. Per studiare il clima e i suoi cambiamenti. Per rispondere alle infinite domande che ci facciamo guardando il cielo, per l'innato desiderio dell'essere umano di guardare oltre a ciò che è davanti ai suoi occhi...

di **Silvia Martinelli\***

a queste domande e ad altre questioni molto umane ce le danno gli astronauti e le astronave che hanno partecipato e partecipano tutt'oggi ai viaggi spaziali.

In Italia abbiamo imparato a familiarizzare con i piccoli gesti della vita quotidiana e i grandi eventi delle missioni spaziali grazie ai video e alle interviste di Samantha Cristoforetti, la nostra portabandiera all'Agenzia spaziale europea. Nel suo libro **"Diario di un'apprendista astronauta"** (*La Nave di Teseo*) ci fa rivivere l'intensa vita di bordo attraverso i suoi occhi meravigliati, gli occhi di una bambina che sognava di diventare un essere umano spaziale. Dalla scienza che è necessario applicare per riparare la toilette, alle passeggiate nello spazio dei colleghi, dagli allarmi più improvvisi alla routine più ripetitiva, dai grandi avvenimenti alle piccole scoperte, grazie al suo racconto possiamo immaginare lo sforzo, la soddisfazione, la fatica e la gioia di chi vede realizzarsi il sogno di una vita. Nel suo libro, Samantha Cristoforetti ripercorre gli anni totalmente dedicati agli addestramenti e allo studio, anni passati con le valigie in mano sempre in viaggio fra tre continenti, facendo slalom tra circostanze fortuite e altre ostinatamente cercate, tra incontri, lingue e culture, natura e tecnologia, fatiche e attese, gioie e delusioni: tutto per imparare a essere un'astronauta e poter dare le risposte a moltissime delle nostre domande sullo spazio. Ecco chi glielo fa fare... noi. **Per studiare come rendere la nostra vita**

quotidiana più semplice, la nostra salute più sicura, i materiali che usiamo più efficienti, per dare risposta a tutte le domande che ci facciamo guardando un cielo stellato, per rispondere all'innato desiderio dell'essere umano di guardare oltre a ciò che è davanti ai suoi occhi... per tutte queste ragioni e molte, moltissime altre, si compiono i viaggi spaziali. Gli astronauti, e in generale tutte le persone che lavorano alle missioni spaziali, hanno l'arduo compito di tenere accesa questa fiammella di bruciante curiosità che ci caratterizza come essere umani, di ispirarci a osare, a superare i limiti dell'impossibile, a non smettere mai di porci nuove domande e a non avere paura di cercare le risposte.

Soprattutto per questo è importante far conoscere ai bambini e alle bambine le grandi imprese compiute da scienziati e astronauti che hanno donato tutto il loro ingegno, e a volte anche la loro vita, allo sviluppo di progetti spaziali. **La Giornata internazionale dei viaggi dell'uomo nello spazio che si celebra il 12 aprile è un'ottima occasione per farlo.** Per questo tipo di missione lo strumento ideale è senz'altro un libro, magari uno pieno di figure colorate e divertenti aneddoti che possano incuriosire i bambini e le bambine di tutte le età.

**"Il mio primo libro sul cosmo"** (S. Ferrón, E. Altarriba, Edizioni Erickson) è perfetto a



questo scopo. Insieme al Dr. Albert e ad Alice i lettori di questo albo illustrato hanno la possibilità di scoprire cos'è il Big Bang, cosa sono i buchi neri, come vivono e muoiono le stelle, quante galassie ci sono, cos'è la materia oscura, perché l'Universo si espande, come possiamo forse attraversarlo con un wormhole... e se non dovesse bastare vi si trovano ancora molte più informazioni. Il tutto spiegato con immagini chiare e un linguaggio semplice, per portare vicino a noi tutti concetti che sembrano lontani (letteralmente) anni luce.

Perché in fondo è sempre importante ricordare che se sappiamo dare una risposta a tutte queste domande è grazie a persone reali, per quanto fuori dal comune, come lo è Samantha Cristoforetti oggi e molte persone prima di lei. Persone che hanno tentato diverse strade verso la conoscenza, a volte trovando quella giusta, altre volte sbagliando ma senza perdersi mai d'animo. Una verità questa che è ben rappresentata dalla

storia della missione **Apollo 13** e raccontata nell'omonimo libro per giovani lettori (C. Hill, Edizioni EL). È la storia di come una missione apparentemente **"semplice"** si sia trasformata in una lotta per la sopravvivenza degli astronauti a bordo della navicella; ma è al contempo la storia di come un'enorme difficoltà si sia trasformata nella conferma che grazie al lavoro di squadra, alla preparazione e alla fiducia nel potenziale umano anche **gli sbagli possono trasformarsi in vittorie**. Insegnano ai posteri a imparare dagli errori e a non smettere di migliorarsi; spingono le nuove generazioni a non temere le difficoltà, ma a prenderle come sfide per raggiungere nuovi obiettivi.

Le missioni e i viaggi spaziali forse non ci colpiscono ormai più di tanto perché ci sembrano cose lontane da noi, perché siamo abituati a sentirne parlare, e perché i satelliti dismessi fortunatamente si disintegrano prima di arrivare al suolo, ma volenti o nolenti ne facciamo parte tutti in quanto esseri umani e perché, dobbiamo ammetterlo, almeno una

volta nella vita siamo rimasti a bocca aperta guardando le stelle immaginandoci di guardare la Terra dal loro punto di vista. ■

\*La Libreria Erickson





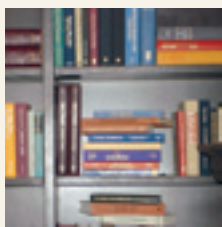

## Libri: le recensioni del mese

a cura di **Franco Sandri**  
sandri.franco@libero.it

Per informazioni e segnalazioni:  
Cristina Galassi  
Tel. 0461.920858  
cristina.galassi@libero.it  
Cooperazione tra consumatori  
C.P. 770 - 38121 Trento



## CRESCERE OGGI

di Giuseppe Maiolo, ed. Athesia, Bolzano 2023

Questo libro si propone come *Guida pratica per capire bambini e adolescenti*. È offerto da un formatore che ha accumulato conoscenza dallo studio e dall'esperienza: Giuseppe Moiola è psicanalista, a Bolzano ha fondato un centro, Il Germoglio, per la prevenzione della violenza sui minori, insegna psicologia evolutiva all'Università di Trento, scrive per riviste e giornali, ha già pubblicato una trentina di libri. Dunque, di aiuto anche per chi ha a che fare con bambini in capricci o che rifiutano il cibo, con i tormenti dell'adolescente, se il ragazzo si perde sul cellulare, se



sorgono momenti di aggressività o situazioni di bullismo... e via scorrendo per i sentieri sempre nuovi – pur antichi – dell'affascinante percorso personalizzato dei bambini in crescita. Percorso personalizzato, “*perché in fondo l'essenza dell'arte di educare è quella*

*di adattare soluzioni possibili a situazioni specifiche*”, in famiglia e nella scuola. Nella Prefazione, tra le ‘parole chiave’ offerte dall'autore, il giornalista Alberto Faustini seleziona “Ascolto” come fondamento di tutto, come la cosa più complicata ma necessaria. Per un più diretto contatto con Giuseppe Maiolo, in ogni capitolo si trova un QR code che apre suoi inserti vocali di approfondimento.

## UN EBREO A SERVIZIO DEL REICH

di Jacob Ingerman, ed. ViTrenD, Trento 2023

È il racconto autobiografico di Jacob Ingerman, ebreo, ucraino, insegnante, soldato dell'Armata Rossa, poi agente infiltrato nelle file tedesche. L'originale testo inglese è qui tradotto dal curatore del volume Alessandro Tonina: “*Non mi sono limitato a una mera traduzione, ma ho colto l'occasione per approfondire i connessi contesti geografici e storici*”... tanto che nella Postfazione Mauro Marcantoni può rilevare l'intrecciarsi di due ‘romanzi’, quello vissuto direttamente da Jacob Ingerman e il ‘romanzo’ – soprattutto quello ambientato in Trentino e in Israele – dovuto “*alla penna e alla capacità di scavo e di*

*empatia di Alessandro Tonina, che vi ha messo del suo*”. Emerge inevitabile l'amaro e tragico pensiero della guerra scatenata da Hitler – sfondo dominante della narrazione –, di quel che ne è derivato e di tutte le attuali incombenti guerre. Tenta di imporsi la delusione per il crudo cinismo del condurre la Storia da parte del presuntuoso Homo sapiens, con la sua sete di sopraffazione e di insaziabile avidità. Eppure sotto disperazione, audacia, fortuna, vita, morte, sta perenne e necessaria la speranza, perchè con i protagonisti dei due ‘romanzi’ – guerra e rapporti umani – camminano anche “*i volti e le storie di persone oneste, coraggiose, vere, che aiutano a sopravvivere e a costruire un mondo nuovo*”.

## ANGELO CONFALONIERI FRA GLI ABORIGENI DELL'AUSTRALIA

Rolando Pizzini (a cura di), ed. del Faro, Trento 2023

Angelo Confalonieri nasce a Riva del Garda nel 1813, muore a Cobourg-Australia nel 1848. Un prete che lascia l'allora codificato e rassicurante ambiente trentino-tirolese per vivere la cultura degli aborigeni australiani in totale condivisione, “*camminando con i loro passi*”. Uomo avventuriero, determinato, ostinato come la gente del suo Trentino, culturalmente spalancato al nuovo, altruista capace di “*vivere con e per gli ultimi degli ultimi*”, pacificatore tra i nativi rivali, linguista e scrittore. Un antropologo in *full immersion* e prete, perciò

profondamente amato e anche duramente criticato. In questo volume è narrata la sua avventura, incredibile e documentatissima, con l'apporto di riferimenti bibliografici in 149 pubblicazioni a conferma dello spessore di Angelo Confalonieri in ambito storico-scientifico. È la vera storia di un missionario e della sua vita nel Tempo del Sogno, perchè solo un sognatore poteva, nella prima metà dell'Ottocento, scegliere e realizzare un'esistenza come la sua, “*in sostanziale solitudine e con pochi mezzi, tra continue sorprese, fino a morire di stenti*”. Un lavoro di raro impegno quello di Rolando Pizzini, che ha saputo coinvolgere altri appassionati ricercatori in fonti disperse in Italia, Inghilterra, Nuova Zelanda, Australia.

In Spagna nel 1931, dopo dieci anni di dittatura militare, il Partito repubblicano vince le elezioni e viene proclamata la Repubblica. Ma già nelle elezioni del 1933 la Destra torna al potere. Il Paese è sconvolto. Nelle elezioni del 1936 vince il Fronte Popolare, coalizione di Sinistra. Scoppia la guerra civile, è la Guerra di Spagna, banco di prova della seconda Guerra mondiale e della Resistenza europea. A

## ANTIFASCISTI TRENTINI NELLA GUERRA DI SPAGNA

di Sandro Schmid, ed. Osiride, Rovereto 2018

sostegno dei golpisti Mussolini invia in Spagna circa 80.000 uomini, a sostegno della Repubblica spagnola accorrono esuli da tutto il mondo e dall'Italia partono circa 3.000 volontari antifascisti. Dopo tre anni tragici e convulsi, le truppe di Francisco Franco entrano a Madrid: dall'1 ottobre 1939 il Caudillo Franco rimarrà al potere fino al 20 novembre 1975. In questo corpus



volume - e nel quadro generale della Guerra di Spagna - Sandro Schmid narra le vicende di 75 volontari trentini inseriti nelle Brigate Internazionali: sono storie eroiche, animate da passioni politiche, da amori, delusioni, dolori, “*sempre spinte dall'ideale della libertà e dell'antifascismo, per il quale molti hanno sacrificato la vita*”. Intense pagine di storie poco note e che giustamente – come scrive Mario

Cossali – aiutano ad arricchire il giudizio politico sulla Resistenza trentina.

**P**erché nell'aprile 1994, nonostante i ripetuti e disperati appelli del generale canadese Romeo Dallaire, il Consiglio di sicurezza delle Nazioni Unite non decise repentinamente di intervenire per salvare la vita a centinaia di migliaia di Tutsi ruandesi che venivano massacrati dagli Hutu in uno dei più spaventosi genocidi della storia? Come è possibile che il mondo sia stato a guardare come se si trattasse di un regolamento di conti tribale nel cuore del continente africano? Trent'anni dopo Giuliano Rizzi ripercorre quei giorni in un libro che

**da come già era avvenuto in Somalia e come sarebbe successo a Srebrenica un anno dopo.**

### PIERANTONIO COSTA

Eppure, anche nel cuore delle notti più buie della storia, quando l'alba sembra non arrivare mai, ci sono uomini e donne che scelgono di rischiare la propria vita per difendere quella dei perseguitati. È il caso del console Pierantonio Costa, definito a ragione l'Oscar Schindler del Ruanda, che Giuliano Rizzi incontrò a Kigali dieci anni fa, nel ventesimo anniversario del genocidio. Le sue parole

fuori dai posti di blocco sono stati i bambini. [...] Non credo che la mia azione sia stata ragionata, ho solo obbedito di momento in momento alla mia coscienza». Nelle parole di Costa che Rizzi riporta non c'è nessun trionfalismo, ma tutto viene presentato con una disarmante semplicità: «In fin dei conti non ho fatto nulla di speciale, mi è rimasto il cruccio che avrei potuto forse fare anche di più. [...] Chi mi dipinge come eroe, lo fa solo per rimuovere i suoi sensi di colpa perché non ha fatto nulla».

### SALVARE VITE

Le parole di Pierantonio Costa, raccolte da Giuliano Rizzi in quel lungo dialogo a Kigali, sono il cuore del libro. Fin dalle prime ore del 7 aprile 1994 il console è chiamato a organizzare il trasferimento dei 193 cittadini italiani presenti sul territorio ruandese. Ma gli è immediatamente chiaro che non può limitarsi a proteggerli. In poche ore il Paese si trasforma, con posti di blocco dappertutto e gruppi di estremisti hutu armati che, eseguendo gli ordini trasmessi da Radio Mille Colline, massacrano i Tutsi e chiunque sia sospettato di essere dalla loro parte: «C'era sempre un rischio – afferma più volte Costa – anche perché non si poteva rimanere neutrali: o si era complici o carnefici».

Il racconto del console è una lunga incredibile catena di azioni per salvare la vita di chi incontra per la sua strada. Dalla ragazza strappata agli aguzzini in cambio di qualche banconota, alle famiglie e agli sconosciuti che carica sui più diversi mezzi di trasporto, convincendo persino un pilota russo a imbarcarli sul suo aereo cargo diretto a Nairobi, il quale gli dice: «Senti, mettili su, c'è posto per cinquecento seduti in terra. In qualche modo li portiamo via». Così ben presto far uscire verso il Burundi chi fuggiva dai massacri dei gruppi paramilitari di *interhamwe*, «che imperversavano come dei diavoli», e in particolare salvare i bambini diventa per Costa l'unica cosa che conta. Stila le liste con i nomi, media con tutti, cerca di evitare lo scontro con i militari e gli *interhamwe*, che sono spessissimo drogati e ubriachi ai posti di blocco, usa il denaro per ottenere i lasciapassare per far uscire quante più persone possibile, riuscendo una volta a stipare 375 bambini su tre pulmini da 18 posti ciascuno!

### DALLA PARTE DEL BENE

Nel racconto di Costa colpiscono tre elementi. Primo, la consapevolezza che nella vita si deve sempre scegliere **da che parte stare**: si può scegliere di essere dalla parte dei carnefici partecipando alla violenza



## La storia del console Pierantonio Costa Ruanda 30 anni dopo

Le responsabilità internazionali di uno dei più spaventosi genocidi dell'umanità, fatto passare come scoppio improvviso di odio etnico. E la storia di un italiano che scelse di fare tutto il possibile e salvò quasi 2000 vite

di **Alberto Conci**

racconta la vicenda del console del Ruanda Pierantonio Costa, che in quei giorni decise di non girarsi dall'altra parte e di fare quanto poteva per salvare vite umane nel buio della barbarie (G. Rizzi, *Ho solo obbedito alla mia coscienza. Pierantonio Costa e il genocidio in Ruanda*, Edizioni del Faro, Trento 2024).

È Roberto Savio, già alto funzionario delle Nazioni Unite e fra i fondatori del World Political Forum, che nella prefazione del libro getta uno sguardo sulle **responsabilità internazionali di quel silenzio**. Savio ricorda come fu la rovinosa gestione della crisi somala di due anni prima, con la sconfitta del contingente americano, a spingere Clinton a evitare i rischi di una nuova operazione in Africa. Il risultato fu drammatico. **La crisi venne presentata come scoppio improvviso di odio etnico**, assimilandolo allo schema che in quegli anni era stato applicato anche alla Bosnia, ignorando così **le responsabilità coloniali dei belgi, che avevano fondato il proprio dominio coloniale sulla divisione fra Hutu e Tutsi**. Questa presentazione distorta del conflitto che si stava preparando condusse alla sottovalutazione degli allarmi che salivano dal Ruanda e impedì che ci fossero interventi che avrebbero potuto almeno in parte evitare che il Paese precipitasse nel baratro del genocidio. Così quei cento giorni di violenza divennero la cifra del tradimento delle promesse di cinque anni prima: **le speranze del 1989 venivano sepolte in Ruan-**



rimandano a quelle di **Giorgio Perlasca**, che aveva salvato migliaia di ebrei in Ungheria durante l'occupazione nazista: «Perché l'ho fatto? Prima cosa perché ero console e compito del console è aiutare e proteggere i cittadini italiani. E se si prende un impegno bisogna rispettarlo [...] Dopo la visita che ho fatto all'orfanotrofio di Nyanza, quando ho incontrato una schiera di bambini ammutoliti, lì mi sono detto che dovevo fare qualcosa per loro. [...] il vero motivo per continuare ad andarci, per andare dentro e





oppure stando a guardare, oppure si può scegliere di abbracciare il destino delle vittime. Non ci sono vie di mezzo. Secondo, la certezza che in ogni situazione esiste **uno spazio per affermare il bene**, e che il bene corrisponde alla difesa della vita dalla violenza. Terzo, la certezza che **le nostre azioni devono rispondere al tribunale della nostra coscienza: è questa fedeltà alla coscienza** che colloca il console – «normalmente straordinario o straordinariamente normale» come lo definisce Luciano Scaletari – **fra i giusti del nostro tempo**.

Accanto alla voce di Costa, nel libro ci sono anche le voci di coloro che lo hanno incontrato: Fabio Pipinato, che lo conosce quando con la moglie Paola si trova in Ruanda per un progetto di cooperazione internazionale, proprio in quei terribili mesi; Claudio Monici, che da giornalista condivide con lui la casa presso i padri Saveriani di Bujumbura, in Burundi, che era diventata la “base” per i “viaggi della vita” del console; Luciano Scaletari, inviato di Famiglia Cristiana che lo conosce proprio durante il genocidio e con lui scriverà un libro sulla sua vicenda, *La lista del console*; e Alessandro Rocca, che convinse Costa a girare un documentario sulla sua vicenda. Per tutti valgono le parole di **Scaletari**, che ricorda come quello che fece Costa non è solo «la classica goccia di bene nell’immenso mattatoio che fu il Ruanda in quei giorni», ma anche o soprattutto la prova che «**la sua impresa, in fondo, era alla portata di tutti**».

#### **RESPONSABILITÀ**

Il piccolo libro si conclude con una preziosa sezione che ricostruisce il contesto

in cui si svolsero i massacri, ne analizza le premesse storiche, ne individua le analogie con altre vicende avvenute nella regione dei grandi laghi, mettendo in rilievo gli effetti delle **devastanti politiche coloniali** che costruirono artificialmente conflitti etnici per sfruttare le immense risorse dell’Africa. Così la storia del Ruanda chiama in causa tre responsabilità: quella della politica coloniale belga, che creò le premesse del conflitto favorendo i Tutsi a discapito della maggioranza Hutu; quella degli Stati Uniti e del Consiglio di sicurezza che, per la paura di vedere il ripetersi del fallimento somalo, si voltarono dall’altra parte e non ascoltarono il grido di allarme del generale Dallaire; quella di chi in quei giorni decise di organizzare il genocidio per eliminare in maniera sistematica centinaia di migliaia di donne, uomini e bambini.

**In molti oggi tentano di lavarsi la coscienza richiamando le responsabilità collettive.** È quasi sempre così, dopo le stagioni più buie siamo sempre costretti ad ascoltare le autogiustificazioni: «tutti facevano così! Cosa potevo fare io da solo? Non volevo, ma sono stato costretto. Se avessi disubbidito sarei stato io stesso ucciso. Mi avevano imbottito il cervello di slogan. In fondo avevamo un grande ideale. In quel momento non ero consapevole di quello che stava succedendo! Ero convinto che eliminando delle persone avremmo costruito un mondo migliore...» e così via...

**Manca sempre, in questi maestri dell’autoassoluzione, la prospettiva di Costa, che scelse di “restare umano”** e salvò quasi duemila persone perché, diceva, «alla fine dobbiamo guardare a quello che possiamo fare noi». Per conservare la vita. ■

## **Le tappe della storia**

Nel XVI secolo i tutsi regnano in Ruanda con una monarchia di stampo feudale, e governano sulle etnie tutu e twa. A fine '800 i tedeschi esplorano il Ruanda, che nel 1924 viene affidato ai Belgi. Negli anni '50 i belgi tolgono l'appoggio ai tutsi e cominciano a sostenere gli hutu, che nel 1957 formano un partito (*Parmehutu*) che denuncia il razzismo dei Tutsi. Negli anni '60 il *Parmehutu* prende il potere con Kaybanda e inizia una forte persecuzione nei confronti dei tutsi, che continua anche dopo il colpo di Stato di Habyarimana. Nel 1987 i tutsi fuggiti nei paesi limitrofi fondano il FPR (fronte patriottico ruandese) sotto il comando di Kagame. Le pressioni internazionali convincono Habyarimana ad avviare un processo di democratizzazione, varando una nuova costituzione nel 1991. Nel 1993 Habyarimana firma gli accordi di Arusha (Tanzania), promettendo il rientro dei profughi tutsi. Il 6 aprile 1994 l'aereo di Habyarimana viene abbattuto mentre rientra da Dar es Salaam: è la scintilla e comincia il genocidio dei tutsi, considerati responsabili dell'uccisione del presidente. I massacri si concluderanno il 16 luglio 1994, quando Paul Kagame entrerà a Kigali. In 100 giorni si calcolano fra 800.000 e 1.100.000 vittime. Sono 20.000 coloro che hanno pianificato il genocidio; 250.000 i carnefici e altrettanti i collaboratori implicati negli omicidi.

**RISPARMIA  
CON**

**CATTOLICA  
ASSICURAZIONI**

DAL 1896

**SIAMO A TRENTO SUD  
DI FIANCO AL SUPERSTORE**

**CHIEDI  
UN PREVENTIVO  
RC AUTO**



**SOCIETÀ CATTOLICA  
DI ASSICURAZIONE**

AGENZIA ASSICOM SRL

Centro Direzionale Trento Sud n. 13 (Big Center), 38123 Trento  
Tel. 0461 822321 - Cell. 335 6150670 - [info@assicom-trento.it](mailto:info@assicom-trento.it)



nicati divulgativi e di sensibilizzazione sul tema – che in generale noi umani siamo responsabili di molti dei problemi di conservazione e salute che le varie specie di anfibi incontrano. La sfida della migrazione stagionale è insomma una fra altre problematiche essenziali. “Più di un terzo delle oltre 6.000 specie conosciute di anfibi è attualmente a rischio di estinzione” spiega l’associazione. “Le minacce che pesano su di loro sono molteplici e complesse. Distruzione e frammentazione dei loro habitat naturali, traffico stradale in

senza problemi con il normale flusso del traffico.

“Queste iniziative, insieme all’impegno delle comunità locali e alla sensibilizzazione pubblica, sono essenziali verso la preservazione della biodiversità e la protezione degli anfibi”, commenta il delegato del WWF Trentino, Karol Tabarelli de Fatis. “In alcuni casi non c’è altra soluzione – dice – che non sia uscire la sera con secchio e torcia in mano, per trasportare gli animali da un lato all’altro della strada prima che finiscano sotto le ruote delle auto: non

WWF Trentino

## Save the Prince, per salvare rane, rospi e salamandre sulle strade

Per gli anfibi la primavera è la stagione delle migrazioni verso gli stagni: per riprodursi devono attraversare le nostre trafficate strade, dove spesso restano uccisi o feriti.

Ecco come aiutarli

di Maddalena Di Tolla Deflorian

**G**li anfibi (come rospi, raganelle, rane) in questo periodo dell’anno migrano dai boschi, dove hanno trascorso l’autunno e l’inverno in letargo, nascosti alla nostra vista e attenzione, e si portano verso le zone umide, dove le femmine deporranno le uova.

È una migrazione silenziosa, di animali piccoli e lenti, purtroppo ingiustamente poco considerati e sostanzialmente indifesi rispetto al nostro mondo umano, e in particolare gli anfibi sono costretti ad attraversare le nostre trafficate strade per raggiungere la loro destinazione.

Ecco perché esiste (anche in Trentino) il progetto interregionale di salvataggio degli anfibi “Save the prince”, coordinato in Trentino dal WWF locale.

Il principe (the prince) del nome evoca la trasformazione del rospo in giovane uomo nobile (e bello) delle favole. Il WWF coordina in Trentino un centinaio di volontari-e, di cui una trentina sono più costantemente attivi, che si organizzano su turni serali, e si recano sulle rotte stradali più frequentate dagli anfibi, spostandoli con secchi di modo che non siano costretti a muoversi sulla strada, e non siano uccisi o feriti.

L’associazione ricorda – nei suoi comu-

migrazione, inquinamento, uso eccessivo di pesticidi, urbanizzazione, introduzione di specie invasive sono solo alcune delle sfide che affrontano ogni giorno”. Le strade sono una forma di frammentazione degli habitat molto evidente.

“L’installazione di barriere fisse e la costruzione di tunnel di sottopassaggio rappresentano le misure più efficaci per garantire la sicurezza degli anfibi. Dove non è possibile adottare subito queste soluzioni permanenti, si sono rivelate utili anche le **barriere mobili temporanee**” spiega il WWF. Le barriere mobili salvano la vita a migliaia di anfibi ogni anno e si integrano

sempre è possibile costruire tunnel sotterranei e barriere fisse”.

**Il salvataggio diventa anche conoscenza: i volontari svolgono l’importante ruolo di “guardiani”:** “infatti durante le loro uscite monitorano l’andamento della migrazione e raccolgono dati importanti per capire se le popolazioni sono in salute, in crescita o declino, segnando ad ogni serata numero di animali spostati, il loro sesso, la specie e altro” dice il WWF. Tutte le informazioni raccolte su strada, sono poi inserite in un database, consultabile all’interno sul sito web

### Come comportarsi in strada?



#### CAMMINA A BORDO STRADA

Ricordati di mettere sempre la tua sicurezza al centro dell’attività.



#### FATTI VEDERE

Rendi sempre il più possibile evidente la tua presenza, evitando di abbagliare i guidatori con la luce frontale.

#### CERCA DI ESSERE SEMPRE IN 2

Resta concentrato, evitando di distrarti chiacchierando. Una tecnica molto efficace è quella di camminare sui bordi opposti della carreggiata, incrociandosi partendo dalle estremità opposte.



### Cosa può fare un automobilista?



#### RALLENTA

Se vedi animali sulla carreggiata rallenta cercando di evitarli.



#### SPARGI LA VOCE

Spargi la voce ad amici e conoscenti delle attività delle associazioni per favorire la tutela degli anfibi.

#### FERMATI

Se ci sono animali sulla carreggiata e volontari in azione fermati. I volontari potranno così con più tranquillità salvare gli anfibi che in quel momento sono in procinto di attraversare.







savetheprince.net. Sono anche organizzate alcune serate informative nelle valli.

### DIVENTARE VOLONTARI

Il WWF Trentino ricorda che il gruppo di lavoro è sempre alla ricerca di nuovi e nuove volontari-e, disposti a prendere parte a questa semplice ed efficacissima attività. Save the Prince opera in Trentino su numerosi

siti in varie vallate: al colle di Tenna, presso i laghi Costa, Cei, Loppio, Santa Colomba, a Malga Laghetto (Lavarone), ai Paluatti e sulla strada vecchia di Levico Terme, a Pradellano, a Romagnano, alla Torbiera di Fivè e a Valt (Altopiano di Pinè).

### ATTENZIONE ALLA GUIDA DI SERA

Consigli per evitare gli schiacciamenti: alla guida in serate umide o piovose, è bene rallentare e fare caso ad eventuali presenze

## La dotazione necessaria per il salvataggio degli anfibii

#### TORCIA FRONTALE

Possibilmente con durata superiore alle 3 ore

#### SMARTPHONE

Utile per salvare i dati relativi al salvataggio effettuato. In assenza un taccuino e una matita andranno benissimo

#### ABBIGLIAMENTO ADEGUATO

Sono consigliati scarponcini comodi e in caso di pioggia un impermeabile con stivali in gomma



#### GIUBBETTO CATARIFRANGENTE

Obbligatorio. I salvataggi avvengono in gran parte nelle ore serali e su tratti stradali spesso scarsamente o per nulla illuminati

#### GUANTI IN POLIETILENE

Guanti usa e getta come quelli reperibili in qualsiasi supermercato nel reparto ortofrutta. È importante cambiarli ad ogni uscita

#### SECCHIO CAPIENTE

Possibilmente in plastica alimentare. Attenzione se troppo piccolo gli animali potrebbero saltare fuori

Ricordate di disinfettare il materiale dopo ogni uscita con candeggina o alcol a 70 gradi. In alternativa lasciate seccare completamente secchio e scarpe al sole



## Come si maneggiano gli anfibii?

La pelle degli anfibii è molto delicata, occorre quindi toccare questi animali il meno possibile e per trasportarli è importante utilizzare sempre guanti usa e getta in polietilene.

- 1 Se si trova un rospo prenderlo e sollevarlo da sotto le ascelle.
- 2 Tutti gli altri anfibii vanno presi con tutto il corpo, facendo particolare attenzione perché sono molto delicati, scivolano e saltano facilmente.
- 3 Se si trovano coppie spostare il maschio e la femmina assieme.
- 4 Se ci sono più maschi sopra ad una singola femmina togliere delicatamente i maschi in eccesso.
- 5 Se una femmina sta tornando al bosco, ma un maschio le sta sopra, togliere il maschio e metterli in direzione opposte.

saltellanti sulla carreggiata, evitando di investire gli animali e spostandoli, se possibile. Se conoscete tratti stradali trafficati in cui molti animali vengono investiti, segnalateli al WWF, che potrebbe organizzare gruppi di volontari. Proponetevi come "volontari salvarospi", anche se avete solo poche ore al mese. ■

Per informazioni o diventare volontari-e scrivere a [trentino@wwf.it](mailto:trentino@wwf.it).

### AcI Trento

## Per i vostri animali, impegnatevi

Leggiamo spesso storie di negligenza, smarrimenti, animali non curati, e brutte vicende. Succede ai cani, ai gatti, ai cavalli, ai conigli, agli animali che le persone dovrebbero aver scelto per amore, impegnandosi. Spesso però quell'impegno non si vede, e questo produce tantissima sofferenza. Ve lo chiediamo col cuore in mano: dovete dedicare impegno ai vostri animali, perché loro sono



incastrati dalle nostre scelte e dalle nostre mancanze.

### ADOZIONE DEL MESE: SERENA

Serena è in canile ma è tripode (ed è giovane, nata nel 2022), ed essendo una taglia media, prima o poi l'umidità, il freddo dei mesi duri e la durezza del box, le renderanno la vita difficile. È solare con le persone. Se volete adottarla, chiamate 349 2302344, o scrivete a [acltrento@gmail.com](mailto:acltrento@gmail.com). Potete donare e diffondere le storie dei nostri cani (sono sul sito <https://www.aclodv.org>). Donazioni ad ACL Odv sede Trento IBAN: IT62J083270325800000002044, con causale "ACL Trento, donaz rivista coop". Avvisate su [acltrento@gmail.com](mailto:acltrento@gmail.com) per essere ringraziati. Per info 349 2302344.



## La primula, annuncio di primavera Benvenuta bella stagione!

Da sempre è ritenuta pianta augurale, simbolo di rinnovamento e giovinezza, preziosa per le sue numerose proprietà medicinali calmanti, antinfiammatorie e depurative

di Iris Fontanari

La primula (*Primula officinalis* o *Primula veris*), chiamata anche “Primavera odorosa”, è un’erbacea perenne da sempre considerata indizio di bella stagione perché spunta precocemente nei prati ancora sterili a causa del rigido clima invernale, allietandoli con le corolle giallodorate dei suoi graziosi fiori. Il suo nome deriva, in realtà, dal latino *primus* (“primo”, per la fioritura precoce, mentre *veris* significa “della primavera”). Da sempre è ritenuta pianta augurale, ma è anche simbolo di rinnovamento e di giovinezza, oltre ad essere stata sempre ritenuta dagli antichi “speziali” un medicamento prezioso nella cura di malattie di cui diremo più avanti.

La primula, come s’è detto, compare perlopiù nei primi giorni della primavera, ma la sua fioritura, nelle zone montuose più elevate, può protrarsi fino all’inizio dell’estate. La si può distinguere dalle altre specie appartenenti alla numerosa famiglia delle Primulacee, sia per il lungo stelo, alto sino a 20 cm, che spunta dalle foglie ovali, reticolate e rugose, disposte a rosetta alla base della pianta, sia per i fiori profumati e reclinati tutti da un lato, riuniti in infiorescenze ad ombrella, oltre che per le singole corolle a forma di coppa con i calici rigonfi.

La primula odorosa è diffusa ovunque, dal piano alla montagna, nei prati asciutti, sui pendii erbosi, in collina e nelle Prealpi, in particolare nei terreni ben esposti. Molto simile a questa specie è la *Primula elatior*,



In alto la *Primula elatior* e la *Primula officinalis*. Qui le primule colorate, molto decorative (ma senza proprietà officinali) vanno tenute nel terriccio umido, con buon drenaggio, in uno spazio luminoso (meglio la mezz’ombra), lontano da fonti di calore

volgarmente nota come “Primavera”, che si trova spesso nelle stesse località e che porta anch’essa, in cima al suo stelo, un grappolo di fiori color giallo chiaro ed è pure leggermente profumata. Entrambe le specie sono dotate di proprietà medicinali.

Nel corso degli anni, dalle varie specie di primule i floricoltori sono riusciti ad ottenere varietà molto belle e di svariati colori, con fiori anche molto grandi, che

non hanno però alcuna indicazione terapeutica.

Le proprietà medicinali della *Primula officinalis* sono note da secoli, essendo questa pianta considerata efficace soprattutto nella cura di svariati disturbi del sistema nervoso, quali l’epilessia, le vertigini, l’insonnia, l’isterismo e le paralisi leggere: riguardo a queste ultime,

è bene aggiungere che nei vecchi manuali di erboristeria essa era in realtà chiamata “erba dei paralitici”.

Le parti della pianta utilizzate in fitoterapia sono: i fiori con il loro calice (da raccogliere nei mesi di aprile e maggio), le foglie, le radici (in inverno), da essiccare all’ombra o nel forno. Le radici hanno un sapore amaro, molto simile a quello dell’anice, le foglie sono insipide, mentre i fiori hanno un sapore gradevolissimo che trasmettono al tè o all’infuso che se ne prepara.

I principi attivi estratti dalle diverse parti della pianta, oltre alla nota azione sedativa e antispasmodica, svolgono pure azione espettorante, antinfiammatoria, antireumatica e diuretica. Con le foglie e i fiori essiccati si possono ottenere infusi o tisane rilassanti, efficaci per calmare la tosse e per decongestionare le mucose.

Negli stati febbrili o come antispasmodico e calmante nervoso è utile l’infuso che si ottiene versando un cucchiaino di fiori in una tazza d’acqua bollente e lasciando riposare il tutto per una decina di minuti; quindi si filtra e si beve, dopo aver addolcito la bevanda con miele. Questa dose può essere assunta due o tre volte al giorno, al mattino, al pomeriggio e alla sera prima di coricarsi.

Per uso esterno questa primula è indicata nella cura di contusioni ed ecchimosi e per calmare i dolori reumatici e gottosi. A questo scopo risulta efficace il *deotto* preparato mettendo a bollire in un litro d’acqua 80-100 grammi di radici. Quando il litro si è ridotto ad un terzo, si filtra e lo si usa per impacchi sulle parti dolenti.

Come tante altre piante spontanee primaverili, anche questa ha la proprietà di depurare il sangue, qualora si mangino freschi in insalata i suoi germogli e le sue foglie. Le foglie giovani, inoltre, si possono consumare anche cotte nelle minestre e nelle zuppe rustiche, mentre i fiori, oltre ad essere commestibili, risultano pure utili come decorazione per insalate miste e macedonie. ■





## Ricette, bottiglie e libri

scrivete a:  
**Cooperazione tra consumatori**  
 C.P. 770 - 38100 Trento

# Il cake si fa salato

Con le verdure di stagione preferite, il cake salato è semplice ma appetitoso: da gustare anche con i formaggi freschi e gli affettati, è perfetto per gli antipasti, i buffet degli aperitivi, le merende, i pic nic



## Cake salato con verdure primaverili

200 g farina 00, 3 uova, 100 ml latte, 60 g di Parmigiano Reggiano Dop 30 mesi Fior fiore, 60 g di piselli sgusciati, 60 g di fave sgusciate, 100 g di spinacini, 8 asparagi sottili, erba cipollina, 1 bustina lievito torte salate D'Osa coop, 80 ml d'olio di semi d'arachide, sale e pepe

In una pentola con acqua bollente scottate le fave e i piselli e scolateli dopo 5 minuti; pulite gli asparagi eliminando la parte più dura e tagliateli a tocchetti (tenendone 3 interi) poi cuoceteli in acqua salata per 3-4 minuti. In una terrina sbattete leggermente le uova con l'olio e il latte, unite il parmigiano e la farina setacciata con il lievito e mescolate per amalgamare; salate e insaporite con un pizzico di pepe e l'erba cipollina tagliuzzata; unite i legumi, gli asparagi e gli spinacini spezzettati; versate il composto nello stampo rivestito con carta da forno e spennellato con un po' d'olio, sistemate sopra il composto i tre asparagi interi per decorare il cake; cuocete in forno a 180°C per 40 minuti. (Fiorfiore in cucina, 3/2019)

## Plumcake salato asparagi e feta

150 g di farina 00, 180 g di feta dop Fior fiore, 150 g di asparagi, 20 g di grana padano dop riserva oltre 20 mesi Fior fiore, 10 g di lievito per salati D'Osa, 2 uova, 40 ml olio di semi, 100 ml di latte, 40 g pistacchi, basilico, sale e pepe

Lavate gli asparagi, eliminate la parte bianca del gambo e se necessario pelateli con un



pelapatate; lessateli in acqua salata per 10 minuti, scolateli e bloccate la cottura sotto acqua fredda corrente. In una ciotola mischiate la farina, il lievito, il sale e il pepe, poi unite la feta tagliata a dadini; in una seconda ciotola mescolate le uova, il latte e l'olio a filo; unite i due composti, aggiungete una manciata di basilico spezzettato con le mani, i pistacchi tritati grossolanamente e amalgamate bene. Versate metà del composto in uno stampo da plumcake da 25x11 cm imburrrato e foderato con carta da for-

no; aggiungete metà degli asparagi, sagomandoli in base alle dimensioni dello stampo, e coprite con l'altra metà dell'i pasto; completate con gli asparagi rimasti; cuocete in forno a 180°C per circa 40 minuti, verificando la cottura con lo stecchino; sformate e fate raffreddare prima di servire. (Fiorfiore in cucina, 5/2022)

## Cake bietola e doppia ricotta

500 g di bietole, 1 cipollotto, 200 g di farina di farro vivverde, 100 g di farina bianca tipo 2, 150 g di ricotta, 100 g di ricotta vaccina secca, 5 uova, 1 bustina lievito per torte salate, olio d'oliva extravergine, 1 cucchiaino latte, 1 cucchiaino semi zucca, 1 cucchiaino semi girasole, 1 cucchiaino semi sesamo, burro, sale e pepe

Mondate le bietole, lavatele, scolatele, privatele delle coste bianche più dure, tagliatele grossolanamente a strisce di 3-4 cm. Mondate il cipollotto, affettatelo e fatelo appassire in padella con 1 cucchiaino d'olio, unite le bietole, salate poco, pepate, cuoce-





te a fuoco medio per 8-10 minuti o fino a quando saranno asciutte, fatele raffreddare e strizzatele dell'eventuale acqua in eccesso; sbattete le uova con 60 ml di olio e la ricotta secca grattugiata, unite le farine setacciate con il lievito, la ricotta fresca, il latte e le bietole; imburrate e infarinate uno stampo da plumcake, versatevi il composto e spolverizzatelo con i semi, cuocete in forno statico a 200°C per 10 minuti, poi a 180°C per altri 30-35 minuti o fino a che la lama inserita al centro del cake ne esce perfettamente pulita. Sfornatelo e lasciatelo intiepidire o raffreddare prima di servire.

*(Fiorfiore in cucina, 3/2019)*

### **Cake con fave, pecorino e pepe**

200 g farina di farro vivi verde, 3 uova Origine, 250 g di ricotta vaccina vivi verde, 50 g di



pecorino romano, 550 g di fave (160 g di fave fresche private del baccello, circa 80 g senza tegumento), 30 g d'olio di semi, 20 g di latte intero, pepe, 1 bustina di lievito in polvere per torte salate

Pulire le fave togliendole dal baccello, tagliare il cappuccio con un coltello, poi sbollentarle per un paio di minuti per eliminarne il tegumento. In una ciotola sbattere le uova con l'olio, aggiungere la ricotta e il latte e amalgamare bene; unire il pecorino e il pizzico di pepe e mescolare; versare la farina setacciata con il lievito, amalgamare bene e unire le fave. Mescolare delicatamente e trasferire in uno stampo da plumcake da 22-24 cm imburrate e infarinate. Far cuocere a 180 °C per 35-40 minuti o finché, infilando una lama al centro del tortino, questa uscirà pulita. *(Fiorfiore in cucina, 4/2020)*

Con il pane raffermo

### **Sformato di pane raffermo, bietole e formaggi**



250 g di bietole, 6 fette grandi di pane raffermo, 100 g di caciotta semi-stagionata, 40 g di grana padano dop riserva oltre 20 mesi Fior fiore, 2 uova, 150 g di latte, burro, olio d'oliva extravergine, pangrattato, sale e pepe

Mondate le bietole e scottate in acqua leggermente salata per 5 minuti, scolatele sminuzzatele, conditele con un pizzico

di sale e 2 cucchiaini d'olio, unite metà grana grattugiato e 2 cucchiaini di pangrattato e tenete da parte. In un piatto ampio a bordi alti sbattete le uova con il latte e immergetevi il pane, in modo che le fette stiano in un unico strato; lasciatele riposare per 20 minuti,

girandole dopo 10 minuti. Disponete le fette di pane in verticale in una pirofila a bordi alti di circa 12x23 cm, imburrate, alternandole con le bietole e con la caciotta tagliata a fettine sottili; versatevi l'eventuale composto di latte rimasto, cospargete con il resto del grana grattugiato, 1 cucchiaino di pangrattato e qualche fiocchetto di burro; infornate a 180 °C per 35-40 minuti fino a completa doratura *(Fiorfiore in cucina, 3/2022)*

La torta senza glutine

### **Torta di mandorle senza farina**

**Per 8 persone:** 300 g di ricotta di pecora, 240 g di mandorle sgusciate, 200 g di zucchero semolato (potete ridurre lo zucchero fino a 150 g), 120 g di burro, 4 uova, 2 limoni non trattati, 3 cucchiaini di mandorle affettate D'Osa

Frullate le mandorle con 50 g di zucchero fino a ridurle in polvere; con le fruste elettriche montate per qualche minuto il burro ammorbidito con il resto dello zucchero e la scorza grattugiata dei limoni, unite i tuorli uno a uno, poi la farina di mandorle e la ricotta ben sgocciolata; montate gli albumi a neve e uniteli delicatamente al composto, incorporandoli con una spatola; imburrate uno stampo da 20 cm di

diametro, versatevi il composto, livellate la superficie e cospargetela con le mandorle affettate; cuocete la torta in forno ventilato a 150° C per 1 ora circa; lasciatela nel forno spento per 5-10 minuti e aspettate almeno 1 ora prima di sfornarla. *(Fiorfiore in cucina, 3/2022)*





**DAL 2 AL 10 APRILE**



VALIDA NEI  
NEGOZI ADERENTI

**Ricotta Senza Lattosio Brimi**  
200 g



**SOLO PER I SOCI**

**70 e 0,59 €**  
PUNTI

**6,45 € al kg**

ANZICHÉ 1,85 €



**Mozzarella Senza Lattosio Brimi**  
125 g



**SOLO PER I SOCI**

**70 e 0,59 €**  
PUNTI

**10,32 € al kg**

ANZICHÉ 1,99 €



**Latte di Capra UHT intero Latte Trento**  
500 ml



**SOLO PER I SOCI**

**70 e 0,89 €**  
PUNTI

**3,18 € al litro**

ANZICHÉ 2,15 €



**Vino Lago di Caldaro DOC**  
**Mastri Vernacoli Caviti**  
750 ml



**SOLO PER I SOCI**

**200 e 1,59 €**  
PUNTI

**4,79 € al litro**

ANZICHÉ 4,89 €



**Miele di acacia Coop**  
500 g



**SOLO PER I SOCI**

**180 e 3,19 €**  
PUNTI

**9,98 € al kg**

ANZICHÉ 6,29 €



**Amarena Fabbri**  
230 g



**SOLO PER I SOCI**

**140 e 1,89 €**  
PUNTI

**14,30 € al kg**

ANZICHÉ 4,35 €



**ECCO I PRODOTTI CHE POTRAI PAGARE  
IN PARTE CON I PUNTI DELLA TUA CARTA IN COOPERAZIONE**

Iniziativa promossa da SAIT soc. coop., Trento. Regolamento disponibile presso il Punto Vendita partecipante.  
Promozione valida nei punti vendita aderenti che espongono i materiali dell'iniziativa; prodotti presenti in negozio in base all'assortimento.



VALIDA NEI  
NEGOZI ADERENTI

**DALL'11 AL 24 APRILE**

**Gelato Viennetta Algida**  
Vaniglia 320 g



**SOLO PER I SOCI**

**200** e **1,79** €  
**PUNTI**

**11,84 € al kg**

ANZICHÉ 4,79 €



**Biscotti Bucaneve Doria**  
tubo 200 g



**SOLO PER I SOCI**

**30** e **0,49** €  
**PUNTI**

**3,95 € al kg**

ANZICHÉ 0,99 €



**Caramelle Haribo**  
assortite 175 g



**SOLO PER I SOCI**

**40** e **0,59** €  
**PUNTI**

**5,66 € al kg**

ANZICHÉ 1,25 €



**Insaporitore per Carni Arrosto e ai  
Ferri Ariosto**  
2 x 10 g



**SOLO PER I SOCI**

**30** e **0,45** €  
**PUNTI**

**37,50 € al kg**

ANZICHÉ 0,94 €



**Radler non filtrata 100% naturale Dab**  
lattina 500 ml



**SOLO PER I SOCI**

**70** e **0,49** €  
**PUNTI**

**2,38 € al litro**

ANZICHÉ 1,49 €



**Vino Merlot Trentino DOC  
Mastri Vernacoli Cavit**  
750 ml



**SOLO PER I SOCI**

**160** e **2,19** €  
**PUNTI**

**5,05 € al litro**

ANZICHÉ 4,49 €



**ECCO I PRODOTTI CHE POTRAI PAGARE  
IN PARTE CON I PUNTI DELLA TUA CARTA IN COOPERAZIONE**

Iniziativa promossa da SAIT soc. coop., Trento. Regolamento disponibile presso il Punto Vendita partecipante. Promozione valida nei punti vendita aderenti che espongono i materiali dell'iniziativa; prodotti presenti in negozio in base all'assortimento.



**DAL 25 APRILE ALL'8 MAGGIO**



VALIDA NEI  
NEGOZI ADERENTI

**Spätzle agli spinaci Patamore**  
350 g



**SOLO PER I SOCI**

**120 e 0,69 €**  
PUNTI

**5,40 € al kg**

ANZICHÉ 2,25 €



**Salmone Scozzese affumicato  
Origine Coop**  
100 g



**SOLO PER I SOCI**

**200 e 1,79 €**  
PUNTI

**37,90 € al kg**

ANZICHÉ 4,49 €



**Gamberetti boreali  
cotti e sgusciati Coop**  
surgelati 200 g



**SOLO PER I SOCI**

**200 e 1,99 €**  
PUNTI

**19,95 € al kg**

ANZICHÉ 5,59 €



**Maionese Orco**  
vaso 940 g



**SOLO PER I SOCI**

**140 e 2,39 €**  
PUNTI

**4,03 € al kg**

ANZICHÉ 4,69 €



**Spremuta di Mela  
Melchiori**  
750 ml



**SOLO PER I SOCI**

**70 e 0,79 €**  
PUNTI

**1,99 € al litro**

ANZICHÉ 2,15 €



**Vino Valpolicella Ripasso DOC  
Superiore Campobrun  
Cantina di Illasi**  
750 ml



**SOLO PER I SOCI**

**300 e 2,99 €**  
PUNTI

**7,99 € al litro**

ANZICHÉ 7,25 €



**Karkadè  
Maraviglia**  
25 filtri - 50 g



**SOLO PER I SOCI**

**90 e 0,79 €**  
PUNTI

**33,80 € al kg**

ANZICHÉ 2,29 €



**ECCO I PRODOTTI CHE POTRAI PAGARE  
IN PARTE CON I PUNTI DELLA TUA CARTA IN COOPERAZIONE**

Iniziativa promossa da SAIT soc. coop., Trento. Regolamento disponibile presso il Punto Vendita partecipante.  
Promozione valida nei punti vendita aderenti che espongono i materiali dell'iniziativa; prodotti presenti in negozio in base all'assortimento.

# MISSIONE RISPARMIO

## IN PRENOTAZIONE PER TUTTI

ENTRO L'11 APRILE 2024

CONSEGNA DAL 20 AL 31 MAGGIO 2024



### nr. 326 SERVIZIO 18 PIATTI URBAN PASTEL TOGNANA



- Servizio di piatti esclusivo in porcellana multicolor dalle linee moderne, con un mix di sei nuance dipinte a mano.
- Lavabili in lavastoviglie.
- Il set è composto da:
  - 6 piatti piani ø 27 cm,
  - 6 piatti fondi ø 18,5 cm,
  - 6 piatti dessert ø 20,5 cm.

PREZZO € 71,90  
 OFFERTA € 59,90  
 PREZZO SOCI € 49,90  
 SCONTO 30%

### nr. 321 SERVIZIO 24 POSATE ARABESQUE EME

- Posate in acciaio inossidabile 18/10 con finitura lucida e incisione arabeggiante sull'impugnatura.
- Lavabili in lavastoviglie.



PREZZO € 47,90  
 OFFERTA € 39,90  
 PREZZO SOCI € 32,90  
 SCONTO 30%

### SERVIZIO 24 POSATE SKY EME

- Posate in acciaio inossidabile 18/0 con finitura lucida e manici in acrilico colorato.
- Lavabili in lavastoviglie.
- Il set è composto da 6 cucchiari, 6 forchette, 6 coltelli e 6 cucchiaini caffè.

PREZZO € 41,90  
 OFFERTA € 34,90  
 PREZZO SOCI € 27,90  
 SCONTO 33%

### BICCHIERI E CALICI ELSA TOGNANA

Rendi ogni tavola unica con i bicchieri Elsa, proposti in due vivaci colori e una versione trasparente, impreziositi da un affascinante effetto glacier. Lavabili in lavastoviglie.

#### 6 BICCHIERI ELSA CC 270

PREZZO € 25,90  
 OFFERTA € 20,90  
 PREZZO SOCI € 16,90  
 SCONTO 34%



#### 6 CALICI ELSA CC 270

PREZZO € 28,90  
 OFFERTA € 23,90  
 PREZZO SOCI € 19,90  
 SCONTO 30%



Offerta valida nei punti vendita Coop Trentino, Famiglia Cooperativa e Coop Superstore che espongono la locandina dell'iniziativa, dove sono presenti i prodotti promozionati salvo esaurimento scorte. I prezzi possono subire variazioni nel caso di eventuali errori tipografici o modifiche alle leggi fiscali. Le foto sono solo rappresentative dei prodotti. Il cliente può esercitare il diritto di recesso entro giorni 10 dalla data di sottoscrizione della nota d'ordine, tramite semplice restituzione del bene presso il punto vendita dove è stato effettuato l'acquisto.



# MISSIONE RISPARMIO

## IN PRENOTAZIONE PER TUTTI

### ENTRO L'11 APRILE 2024

### CONSEGNA DAL 20 AL 31 MAGGIO 2024

**coop**  
Trentino  
**FAMIGLIA COOPERATIVA**  
coop  
**coop**  
SUPERSTORE

#### nr. 336 ALZATA CON CAMPANA LINEA PALLADIO BORGONOVO

- Ø 31 cm.
- Alzata piatto torta con cupola in vetro trasparente.
- Lavabile in lavastoviglie.



PREZZO € 43,90  
OFFERTA € 35,90



PREZZO SOCI € 29,90 **SCONTO 30%**

#### nr. 335 PIATTO TORTA CON CAMPANA LINEA PALLADIO BORGONOVO

- Ø 31 cm.
- Piatto torta con cupola in vetro trasparente.
- Lavabile in lavastoviglie.



PREZZO € 35,90  
OFFERTA € 29,90



PREZZO SOCI € 24,90 **SCONTO 30%**

#### nr. 327 6 TAZZINE DA CAFFÈ CON PIATTINO URBAN PASTEL TOGNANA

- In ceramica.
- Capacità 90 cc.
- Lavabili in lavastoviglie.



PREZZO € 19,90  
OFFERTA € 15,90



PREZZO SOCI € 12,90 **SCONTO 35%**

#### nr. 319 MOKA 2 TAZZE INDUCTION FIAMMETTA BIALETTI

Moka adatta anche all'utilizzo sui piani cottura a induzione.

PREZZO € 37,90  
OFFERTA € 29,90



PREZZO SOCI € 24,90 **SCONTO 34%**

#### nr. 319

GRIGIA



#### nr. 320

ROSSA



#### nr. 328 6 TAZZE TÈ CON PIATTINO URBAN PASTEL TOGNANA

- In ceramica.
- Capacità 200 cc.
- Lavabili in lavastoviglie.



PREZZO € 23,90  
OFFERTA € 17,90



PREZZO SOCI € 14,90 **SCONTO 37%**

**nr. 306** **RECIPIENTE BAGNOMARIA**  
**IGINIO MASSARI GHIDINI**

- Recipiente a doppia parete per cotture a bagnomaria.
- Corpo in acciaio inox con intercapedine per l'alloggiamento dell'acqua e beccuccio per riempire e svuotare l'acqua.
- Manico ergonomico in materiale antiscivolo e isolante.
- Ø 21 cm.



PREZZO € 41,90  
OFFERTA € 33,90



PREZZO SOCI € 27,90 **SCONTO 33%**

**nr. 310** **CARAFFA TRASPARENTE GRADUATA**  
**GHIDINI**

- Realizzata in policarbonato idoneo al contatto alimentare e resistente a temperature comprese tra -50 °C e +120 °C.
- Manico e base in materiale antiscivolo.
- Utilizzabile al microonde.



PREZZO € 29,90  
OFFERTA € 23,90



PREZZO SOCI € 19,90 **SCONTO 33%**

**nr. 311** **IMBUTO DOSATORE PINOCCHIO**  
**GHIDINI**

- Pratico imbuto in plastica dotato di sistema a molla apri e chiudi per dosare in maniera precisa e senza spreco cioccolato, creme o impasti.
- Capacità 500 ml.
- Con tre beccucci in silicone e piedistallo.



PREZZO € 41,90  
OFFERTA € 33,90

PREZZO SOCI € 27,90



**SCONTO 33%**

**BASTARDELLA IGINIO MASSARI GHIDINI**

- Bacinella in acciaio inox adatta al mescolamento e utilizzabile come stampo per semifreddi o torte gelato.
- L'anello con bordo in gomma permette di regolare la posizione per una perfetta stabilità durante le lavorazioni.



**nr. 307** **BASTARDELLA Ø 18 CM**

PREZZO € 35,90  
OFFERTA € 29,90



PREZZO SOCI € 23,90 **SCONTO 33%**

**nr. 308** **BASTARDELLA Ø 20 CM**

PREZZO € 43,90  
OFFERTA € 35,90



PREZZO SOCI € 29,90 **SCONTO 30%**

**nr. 309** **BASTARDELLA Ø 22 CM**

PREZZO € 51,90  
OFFERTA € 41,90



PREZZO SOCI € 33,90 **SCONTO 34%**

**nr. 318** **GUANTO IN SILICONE GHIDINI**

- Intero rivestimento in silicone isolante con materiale antisdrucchiolo.
- Rivestito internamente in cotone.



PREZZO € 14,90  
OFFERTA € 11,90

PREZZO SOCI € 9,90



**SCONTO 33%**

**nr. 317** **PRESINA IN SILICONE GHIDINI**

- Presina in silicone resistente a temperature comprese tra -40 °C e +230 °C.
- Superficie antisdrucchiolo per la presa delle mani.



PREZZO € 9,90  
OFFERTA € 7,99

PREZZO SOCI € 5,99



**SCONTO 39%**



# MISSIONE RISPARMIO

## IN PRENOTAZIONE PER TUTTI

### ENTRO L'11 APRILE 2024

### CONSEGNA DAL 20 AL 31 MAGGIO 2024



#### nr. 303 BATTERIA DI PENTOLE ANTIADERENTI GREEN AETERNUM

- Corpo coniato in alluminio 100% riciclato ad elevato spessore.
- Rivestimento esterno verde menta opaco.
- Rivestimento interno antiaderente Petravera Pro.
- Rivestimento privo di PFOA E NICKEL.
- Manico in legno naturale di faggio.
- La confezione include: padella Ø 20 cm, padella Ø 24cm, casseruola 1M Ø 16 cm, casseruola 1M Ø 20 cm, grill 28x28 cm, 3 coperchi Ø 16 cm + Ø 20 cm + Ø 28 cm.

PREZZO € 115,00  
OFFERTA € 95,90  
PREZZO SOCI € 79,90 **SCONTO 30%**



#### nr. 304 SPAGHETTIERA 2 CESTELLI BARAZZONI

- Ø 24 cm.
- Adatta a tutti i tipi di cottura, anche all'induzione.
- Cuoce contemporaneamente due tipi diversi di pasta o di verdure, anche a cotture differenziate, risparmiando tempo ed energia.
- I due cestelli in rete in acciaio inox sono facili da sollevare grazie al manico staccabile.
- Coperchio in vetro temperato trasparente, con sfiato per il vapore.

PREZZO € 99,90  
OFFERTA € 74,90  
PREZZO SOCI € 59,90 **SCONTO 40%**



#### nr. 305 WOK IN ACCIAIO CON COPERCHIO BARAZZONI

- Ø 28 cm
- Dotato di griglia a forma di mezza luna e di coperchio con sistema aroma che consente di versare i liquidi con il giusto dosaggio direttamente nel pomello.
- Ideale per saltare e condire la pasta, per zuppe, minestre e risotti, cuocere le verdure, stufare la carne e friggere.
- Adatta a tutti i piani cottura, compresa l'induzione

PREZZO € 99,90  
OFFERTA € 74,90  
PREZZO SOCI € 59,90 **SCONTO 40%**



#### nr. 315 MANDOLINA IGINIO MASSARI GHIDINI

- Grazie alle sue lame in acciaio inox e tramite l'uso della slitta e della presa rotante consente di affettare frutta e vegetali, realizzando differenti forme.

PREZZO € 51,90  
OFFERTA € 42,90  
PREZZO SOCI € 34,90 **SCONTO 32%**



#### nr. 341 TRITATUTTO ELETTRICO LINEA ACCIAIO BARAZZONI

- Potenza 250W.
- Capacità contenitore 2 litri.
- Dotato di una doppia coppia di lame in acciaio inox.
- Contenitore in vetro.
- Base antiscivolo.
- Sistema anti-surriscaldamento.
- Facile da smontare e da pulire.

PREZZO € 44,90  
OFFERTA € 36,90  
PREZZO SOCI € 29,90 **SCONTO 33%**



**nr. 301** **BARBECUE CON PIEDISTALLO BQ21 GIRMI**

- Potenza 2200 W.
- Grande piano di cottura 51x30 cm.
- Griglie in acciaio inox.
- Regolazione temperatura di cottura.



PREZZO € 79,90  
OFFERTA € 65,90

PREZZO SOCI € 54,90



SCONTO 30%

**nr. 300** **BARBECUE ELETTRICO GRATELLA XL GRIGLIA & BARBECUE G10129 G3 FERRARI**

- Potenza 2200 W.
- Piastra antiaderente effetto pietra, metà liscia e metà rigata con fori.
- Grande piastra di cottura: 39 x 29 cm.
- Termostato regolabile.
- Coperchio removibile in vetro.
- Vassoio raccogli grasso.
- Completamente smontabile per una facile pulizia.



PREZZO € 115,00  
OFFERTA € 95,90

PREZZO SOCI € 79,90



SCONTO 30%

**nr. 302** **PLANCHA GRILL IN ALLUMINIO LINEA AROMA LAGOSTINA**

- 26x32 cm.
- Rivestimento Titanium Excellence.
- Adatta a tutti i piani cottura, compresa l'induzione.



PREZZO € 52,90  
OFFERTA € 43,90



PREZZO SOCI € 35,90

SCONTO 32%

**UTENSILI DA BARBECUE BBQ BALLARINI**

**nr. 312**

PINZA



**nr. 313**

FORCHETTONE



**nr. 314**

PALETTA



- Utensili da barbecue resistenti, in acciaio inossidabile di alta qualità.
- Con un manico extra-lungo per grigliare in tutta sicurezza.
- Con occhio in acciaio inox per essere appeso direttamente al barbecue.
- Facili da pulire a mano, lavabili anche in lavastoviglie.

PREZZO € 34,90  
OFFERTA € 24,90

PREZZO SOCI € 19,90



SCONTO 42%

**nr. 299** **TERMOMETRO DIGITALE IN ABS PER BARBECUE BBQ BALLARINI**



- Per la misurazione della temperatura interna + determinazione costante della temperatura.
- Misurazione rapida e precisa.
- Il display illuminato consente di leggere la temperatura anche quando si griglia con scarsa illuminazione.
- Impermeabile; può essere lavato sotto l'acqua corrente.
- Batteria agli ioni di litio ricaricabile.

PREZZO € 37,90  
OFFERTA € 28,90

PREZZO SOCI € 21,90



SCONTO 42%

**nr. 316** **TAGLIERE IN BAMBÙ BBQ BALLARINI**



- 36x25 cm.
- Reversibile, può essere utilizzato da entrambi i lati.
- Dotato di scanalatura per i liquidi da un lato.
- Eccellente superficie di taglio dura e resistente.

PREZZO € 33,90  
OFFERTA € 26,90

PREZZO SOCI € 19,90



SCONTO 40%



# MISSIONE RISPARMIO

## IN PRENOTAZIONE PER TUTTI

ENTRO L'11 APRILE 2024

CONSEGNA DAL 20 AL 31 MAGGIO 2024



**nr. 340** TOSTAPANE IN ACCIAIO 2 FETTE  
CPT160E CUISINART

- Sistema di centratura delle fette di pane per un risultato omogeneo.
- 6 livelli di doratura.
- Funzione Bagel.
- Funzione scongelamento.
- Funzione riscaldamento.

PREZZO € 83,90  
OFFERTA € 69,90

PREZZO SOCI € 57,90



SCONTO 30%



**nr. 337** BOLLITORE IN ACCIAIO CPK17U  
CUISINART

- Potenza 2750 W.
- Capacità di 1,7 litri.
- 4 temperature dell'acqua regolabili da 85 a 100 °C.
- Base girevole wireless a 360°.
- Filtro anticalcare rimovibile.
- Spegnimento automatico.

PREZZO € 109,00  
OFFERTA € 89,90

PREZZO SOCI € 74,90



SCONTO 30%



**nr. 338** MACCHINA PER PASTA MANUALE  
04GD187 PEDRINI

- Macchina per la pasta in acciaio.
- Rulli in alluminio anodizzato alimentare regolabili (9 spessori e taglio con 2 larghezze diverse - 2 mm tagliolini e 6.6 mm tagliatelle).

PREZZO € 39,90  
OFFERTA € 31,90

PREZZO SOCI € 26,90



SCONTO 32%



**nr. 343** BILANCIA DA CUCINA ELETTRONICA  
KS1060 LAICA

- Portata 5 kg.
- Divisione 1g.
- Ciotola di grande capacità.
- Funziona a batterie AAA (non incluse).

PREZZO € 24,90  
OFFERTA € 19,90

PREZZO SOCI € 15,90



SCONTO 36%



**nr. 342** YOGURTIERA FERMENTO 4 G10133 G3 FERRARI

- Ideale per creare in modo semplice e naturale lo yogurt direttamente in casa, utilizzando ingredienti sani e genuini, senza alcun additivo artificiale o conservante.
- Potenza 20 W.
- Con 4 vasetti in vetro da 180 ml con coperchio.
- Temperatura di esercizio 42-52°C.
- Luce di funzionamento.
- Coperchio trasparente con maniglia.

PREZZO € 29,90  
OFFERTA € 23,90

PREZZO SOCI € 19,90



SCONTO 33%



**nr. 339** MIXER AD IMMERSIONE DD6558  
QUICKCHEF MOULINEX

- Potenza 1000 W.
- Capacità bicchiere 800 ml.
- Capacità tritatutto 500 ml.
- 10 velocità regolabili.

PREZZO € 73,90  
OFFERTA € 59,90

PREZZO SOCI € 49,90



SCONTO 32%



**nr. 358** APPENDIABILI COMPATTO NERO LINN BRABANTIA

- Appendiabili dalle dimensioni contenute, con robusta barra in bambù e pratico ripiano, adatto per qualsiasi abitazione.
- Piedini con base antiscivolo.
- Dimensioni: 47,5 x 34,04 x h 169,93 cm; 4,45 kg.



PREZZO € 99,00  
OFFERTA € 79,90

PREZZO SOCI € 65,90

SCONTO 33%



**nr. 360** STENDIBIANCHERIA AD OMBRELLO LIFT-O-MATIC BRABANTIA

- 50 metri con picchetto zincato.
- Regolabile in altezza (da 129 a 187 cm).
- Comodo da ruotare, i fili restano sempre ben tesi.



PREZZO € 155,00  
OFFERTA € 127,00

PREZZO SOCI € 105,00

SCONTO 32%



**nr. 359** STENDIBIANCHERIA HANGON BRABANTIA

- Può accogliere fino a tre carichi di bucato - 25 metri di spazio per stendere.
- Per i capi bucato piccoli e grandi - l'altezza delle ali è regolabile.
- Struttura salvaspazio - dimensioni compatte una volta ripiegato e facile da aprire.

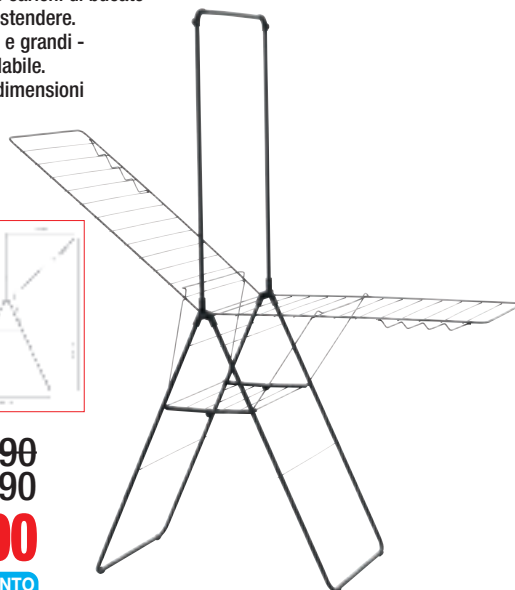

PREZZO € 89,90  
OFFERTA € 74,90

PREZZO SOCI € 59,90

SCONTO 33%



**nr. 354** ASSE DA STIRO XL PERFECTFLOW BRABANTIA

- Misura tavolo stiro 124x45 cm.
- Supporto per caldaia a vapore in metallo extra large.
- Fodera 100% cotone multistrato.
- Regolabile in altezza (75 - 98 cm).
- Piedini di protezione antiscivolo.



PREZZO € 159,00  
OFFERTA € 131,00

PREZZO SOCI € 109,00

SCONTO 30%



**nr. 355** CESTA PER PANNI RICHIUDIBILE BRABANTIA



- Capacità 35 litri.
- Colore grigio.
- Si ripiega completamente in un istante, è facile da pulire e può essere utilizzata anche come contenitore.

PREZZO € 32,90  
OFFERTA € 28,90

PREZZO SOCI € 22,90

SCONTO 30%



PORTABIANCHERIA BRABANTIA

**nr. 356**  
GRIGIO SCURO



**nr. 357**  
GRIGIO



- Salvaspazio per la separazione della biancheria.
- Impilabile.
- Facile da riempire e svuotare - apertura frontale e superiore.
- Ampio volume - 35 litri.
- Ordinato e compatto - può essere facilmente ripiegato piatto quando non in uso.
- Facile da spostare - maniglie leggere e robuste.

PREZZO € 39,90  
OFFERTA € 34,50

PREZZO SOCI € 27,90

SCONTO 30%





# MISSIONE RISPARMIO

## IN PRENOTAZIONE PER TUTTI

### ENTRO L'11 APRILE 2024

### CONSEGNA DAL 20 AL 31 MAGGIO 2024

**coop**  
Trentino  
**FAMIGLIA COOPERATIVA**  
coop  
**coop**  
SUPERSTORE

#### nr. 350 MASSAGGIATORE MUSCOLARE MG79 BEURER

- Design compatto.
- 3 testine massaggianti.
- 3 livelli di intensità impostabili.

PREZZO € 64,90  
OFFERTA € 54,90

PREZZO SOCI € 44,90



SCONTO 30%



#### nr. 353 FERRO DA STIRO A VAPORE DX1635 ROWENTA

- Potenza 2400 W
- Erogazione continua del vapore (40 g/min).
- Colpo vapore (120 g/min).
- Piastra in acciaio inox antigraffio.
- Protezione antigoccia.

PREZZO € 59,90  
OFFERTA € 49,90



PREZZO SOCI € 39,90



SCONTO 33%

#### nr. 363 SCOPA ELETTRICA SENZA FILO AIR FORCE LIGHT RH6545 ROWENTA

- Tecnologia ciclonica.
- Spazzola motorizzata Power Light dotata di luci a LED.
- Batteria di lunga durata.
- Autonomia d'uso fino a 30 minuti (in posizione Min.).

PREZZO € 159,00  
OFFERTA € 131,00

PREZZO SOCI € 109,00



SCONTO 30%



#### nr. 352 SISTEMA STIRANTE STIROPIÙ G40011 G3 FERRARI

- Potenza 2200 W.
- Piastra in acciaio inox.
- Sistema di stiratura continua: si può rifornire di acqua in ogni momento, senza attendere il raffreddamento della caldaia.
- Serbatoio removibile, capacità 1.2 litri.
- Caldaia in acciaio inox: 5 Bar.
- Emissione immediata del vapore.

PREZZO € 143,00  
OFFERTA € 119,90



PREZZO SOCI € 99,90

SCONTO 30%



#### nr. 361 ASPIRA SOLIDI E LIQUIDI RUDY 30S LAVOR

- Potenza 1200 W.
- Capacità fusto di raccolta: 30 litri.
- Portata aria massima: 35 l/s.
- Depressione max: 180 mbar.
- Accessori: tubo flex 1,5 m, bocchetta multifunzione, lancia piatta, 2 tubi prolunga, filtro spugna, filtro panno.

PREZZO € 101,00  
OFFERTA € 83,90

PREZZO SOCI € 69,90



SCONTO 30%



#### nr. 362 BIDONE ASPIRA SOLIDI E LIQUIDI G9002802 G3 FERRARI

- Potenza 1000 W.
- Alta forza aspirante: 18 kPa.
- Capacità del contenitore 20 litri.
- Tecnologia "Wet & dry".
- Struttura in acciaio inox.
- Base con ruote ed alloggiamento accessori.
- Accessori: 1 tubo flessibile, 2 tubi rigidi, 1 spazzola wet & dry, 1 beccuccio con mini spazzola, filtro in tessuto, filtro spugna, 4 ruote.

PREZZO € 89,90  
OFFERTA € 74,90

PREZZO SOCI € 59,90



SCONTO 33%



**nr. 348** **ASCIUGACAPELLI 6713DE BABYLISS**

- Potenza 2200 W.
- Funzione ionica anti-crespo.
- 2 Temperature / 2 Velocità.
- Concentratore ultra sottile 6 mm.
- Diffusore.
- Cavo professionale da 2,8 m.



PREZZO € 57,90  
 OFFERTA € 47,90  
**PREZZO SOCI € 39,90**  
 SCONTO 30%

**nr. 346** **PIASTRA PER CAPELLI ST394E BABYLISS**

- Temperatura massima 235°C.
- Piastre in nano ceramica.
- Funzione ionica anti-crespo.
- 6 impostazioni di temperature 140°C - 235°C.
- Cavo girevole da 3 m.
- Tappetino termo resistente.



PREZZO € 55,90  
 OFFERTA € 45,90  
**PREZZO SOCI € 37,90**  
 SCONTO 32%

**nr. 347** **PIASTRA PER CAPELLI HS15 BEURER**

- Rivestimento in ceramica/tormalina.
- Piastre arrotondate.
- Temperatura regolabile fino a 220° C.
- Spegnimento automatico dopo 30 minuti.
- Cavo girevole a 360°.



PREZZO € 23,90  
 OFFERTA € 19,90  
**PREZZO SOCI € 15,90**  
 SCONTO 33%

**nr. 345** **TAGLIACAPELLI JAPANESE STEEL E990E BABYLISS MEN**

- Cordless - autonomia 160 minuti senza filo.
- Lame in acciaio giapponese.
- 8 guide di taglio.
- 5 regolazioni dell'altezza di taglio.
- Display digitale.
- Custodia rigida.



PREZZO € 83,90  
 OFFERTA € 69,90  
**PREZZO SOCI € 57,90**  
 SCONTO 30%

**nr. 349** **MINI EPILATORE PER IL VISO HL16 BEURER**

- Per la rimozione delicata dei peli del viso.
- Incluso accessorio di precisione e custodia.
- Alimentazione a batteria.



PREZZO € 23,90  
 OFFERTA € 19,90  
**PREZZO SOCI € 15,90**  
 SCONTO 33%

**nr. 344** **BILANCIA PESAPERSONE GS120 BEURER**



PREZZO € 21,90  
 OFFERTA € 17,90  
**PREZZO SOCI € 13,90**  
 SCONTO 36%

- Bilancia in vetro compatta.
- Elegante effetto specchiato.
- Superficie in vetro di sicurezza.
- Spegnimento automatico.
- Portata: 150 kg.

**nr. 351** **MISURATORE DI PRESSIONE DA BRACCIO BM2301 LAICA**



PREZZO € 47,90  
 OFFERTA € 38,90  
**PREZZO SOCI € 31,90**  
 SCONTO 33%

- 30 memorie per 4 persone (120 memorie).
- Display LCD extralarge.
- Pratica custodia.
- Alimentazione a batterie (4 x 1.5V batterie AA incluse).



# MISSIONE RISPARMIO

## IN PRENOTAZIONE PER TUTTI

### ENTRO L'11 APRILE 2024

### CONSEGNA DAL 20 AL 31 MAGGIO 2024

**coop**  
Trentino  
**FAMIGLIA COOPERATIVA**  
coop  
**coop**  
SUPERSTORE

#### COMPLETO LENZUOLA 1 PIAZZA CALEFFI KIDS

- 100% cotone.
- Lavaggio a 40°C + asciugatrice
- Singolo:  
lenzuolo sotto con angoli 90x200 cm +  
lenzuolo sopra 160x285 cm  
+ 1 federa 50x80 cm.

PREZZO € ~~37,90~~  
OFFERTA € ~~29,90~~

PREZZO SOCI € **24,90**

SCONTO **34%**



nr. CAR  
**290**



nr. GATTINI  
**291**



nr. JURASSIC  
**292**



nr. TROPICAL  
**293**



#### COPRILETTO 1 PIAZZA CALEFFI KIDS

- Copriletto in cotone con imbottitura in fibra anallergica, grammatura 80 gr/mq.
- Lavaggio a 40°C. + asciugatrice.
- Singolo: misura 170X270 cm.

PREZZO € ~~64,90~~  
OFFERTA € ~~54,90~~

PREZZO SOCI € **44,90**

SCONTO **30%**



nr. CAR  
**294**



nr. GATTINI  
**295**



nr. JURASSIC  
**296**



nr. TROPICAL  
**297**

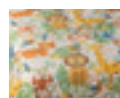

#### nr. **288** COMPLETO LENZUOLA PER LETTINO ORSACCHIOTTI CALEFFI KIDS

- 100% cotone.
- Lavaggio a 40°C + asciugatrice.
- Misure:  
Lenzuolo sopra 110x180 cm +  
Lenzuolo sotto 60x130 cm +  
1 federa 40x55 cm.

PREZZO € ~~29,90~~  
OFFERTA € ~~24,90~~

PREZZO SOCI € **19,90**

SCONTO **33%**



#### nr. **289** COPRILETTO PER LETTINO ORSACCHIOTTI CALEFFI KIDS

- 100% cotone.
- Lavaggio a 40°C + asciugatrice.
- Misure:  
110x130 cm.



PREZZO € ~~43,90~~  
OFFERTA € ~~35,90~~

PREZZO SOCI € **29,90**

SCONTO **30%**



#### nr. **298** GUANCIALE BABY PER LETTINO CALEFFI

- Guanciale in cotone con imbottitura in fibra anallergica.
- Lavaggio a 40°C + asciugatrice.
- Misura: 38x55 cm + spessore di circa 5 cm.

PREZZO € ~~10,90~~  
OFFERTA € ~~8,90~~

PREZZO SOCI € **6,99**

SCONTO **35%**



## COMPLETO LENZUOLA MATRIMONIALE IN TINTA UNITA CON ORLO A GIORNO

- 100% cotone.
- Misure:  
Lenzuolo sopra 250x280 cm +  
Lenzuolo sotto 180x200 cm +  
2 federe 50x80 cm.

PREZZO € ~~41,90~~  
OFFERTA € ~~34,90~~

PREZZO SOCI € **27,90**



SCONTO **33%**

nr. **278** BIANCO



nr. **279** CREMA

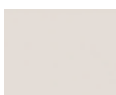

nr. **280** GRIGIO



nr. **281** TORTORA



## COPRIPIUMINO MATRIMONIALE LIVING COGAL

- 100% cotone.
- Misure: 250x200 cm +  
2 federe 50x80 cm.

PREZZO € ~~39,90~~  
OFFERTA € ~~34,90~~

PREZZO SOCI € **26,90**



SCONTO **32%**

nr. **282** 2334 V88

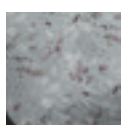

nr. **283** 2335 V163



nr. **284** 2335 V402



nr. **285** 2336 V163

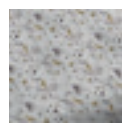

nr. **286** 2336 V402

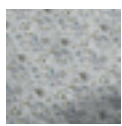

nr. **287** 2334 V28

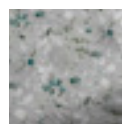

## nr. **364** SPEAKER BLUETOOTH HYPE 10 NERO

- Cassa speaker Bluetooth dal design compatto ed elegante.
- Potenza in uscita (RMS): 10 W.
- Tecnologia di connessione: Wireless.
- Controllo del volume: pulsanti.
- Colore d'illuminazione: multi.
- Le luci RGB si sincronizzano al ritmo della musica.
- Play Time di 5 ore.
- Resistente all'acqua e perfetto per l'utilizzo outdoor.
- Dotato di un pratico laccetto in tessuto per il trasporto in sicurezza.



PREZZO € ~~64,90~~  
OFFERTA € ~~54,90~~

PREZZO SOCI € **46,90** SCONTO **27%**



## AURICOLARE BLUETOOTH SLIDE

- Bluetooth Earphones per una riproduzione musicale senza fili.
- Auricolare con design in-ear.
- Fino a 26 H di playtime.
- Display led per monitorare lo stato residuo della batteria dell'auricolare.
- Auto pairing connection per associare in modo semplice gli auricolari ai dispositivi bluetooth.
- Comandi sugli auricolari.
- Custodia compatta.

PREZZO € ~~46,90~~  
OFFERTA € ~~41,90~~



PREZZO SOCI € **34,90** SCONTO **25%**

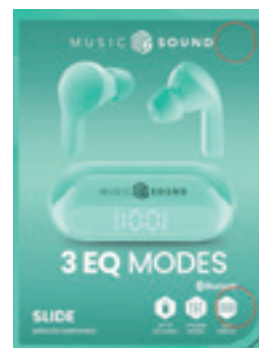

nr. **365** VERDE



nr. **366** ROSSO



nr. **367** VIOLETTA



nr. **368** BIANCO





# MISSIONE RISPARMIO

## IN PRENOTAZIONE PER TUTTI

### ENTRO L'11 APRILE 2024

### CONSEGNA DAL 20 AL 31 MAGGIO 2024



#### nr. BILANCIA PESABAGAGLI LS06 BEURER

**372**

- Piccola e maneggevole.
- Funzione fermo-pesata automatica.
- Con cintura di fissaggio.
- Display LCD con retroilluminazione blu.
- Con utile metro.
- Spegnimento automatico, indicatore di sovraccarico.
- Portata 40 kg, graduazione 10 g.

PREZZO € 23,90

OFFERTA € 19,90

PREZZO SOCI € 14,90



SCONTO 37%



#### TROLLEY CABINA LISBONA

- Materiale ABS.
- 4 ruote piroettanti doppie
- Chiusura a combinazione.
- Scoperto divisorio interno.
- Misure omologate per compagnie Low-Cost.
- Misura cabina: 55x40x20 cm.
- Peso: 2,3 kg.

nr. 11401 GRIGIO



nr. 11402 BLU



nr. 11403 VERDE SALVIA



PREZZO € 66,90

OFFERTA € 48,90

PREZZO SOCI € 39,90



SCONTO 40%

#### ZAINO UNDERSEAT MADRID

- Zaino da viaggio/tempo libero in poliester antistrappo, riponibile sotto il sedile.
- Spallacci imbottiti e tasca frontale.
- Misure compatibili come secondo bagaglio a mano sempre gratuito.
- Misure: 28x16x40 cm.
- Peso 0,4 kg.

nr. 30011 GRIGIO



nr. 30012 BLU



nr. 30013 VERDE ACQUA



PREZZO € 21,90

OFFERTA € 15,90

PREZZO SOCI € 12,90



SCONTO 40%



**FAMIGLIA  
COOPERATIVA**  
— coop —

# PRENOTA I GERANI PRESSO LA TUA FAMIGLIA COOPERATIVA

## PRENOTAZIONE E CONSEGNA

### DAL 3 APRILE AL 31 MAGGIO 2024



**15 GERANI**  
**16,50 €**  
**1,10 € AL PEZZO**

Fiore doppio di colore rosso,  
rosa e bianco  
a fioritura precoce.  
**VASO CM 10**  
**COLLI DA 15 PEZZI.**



**GERANIO  
ZONALE**

**GERANIO  
EDERA**



Fiore semplice di colore  
rosso, rosa e bianco a  
fioritura precoce.  
**VASO CM 10**  
**COLLI DA 15 PEZZI.**

Promozione valida esclusivamente per l'acquisto di colli interi (15 vasi)

Offerta valida nei punti vendita che espongono la locandina dell'iniziativa, dove sono presenti i prodotti promozionati salvo esaurimento scorte.  
I prezzi possono subire variazioni nel caso di eventuali errori tipografici o modifiche alle leggi fiscali. Le foto sono solo rappresentative dei prodotti.



# RACCOGLI IL RISPARMIO

FINO AL 30 MARZO\*

**ULTIMI  
GIORNI**

**SUPER PRODOTTI**  
PER RACCOGLIERE  
PIÙ BOLLINI

**10 BOLLINI**

**10%  
SCONTO**

**15 BOLLINI**

**15%  
SCONTO**

**20 BOLLINI**

**20%  
SCONTO**

Ricevi  ogni **20€** di spesa  
e bollini in più acquistando i super prodotti segnalati in negozio

Fino al 30 marzo 2024\*, ogni 20€ di spesa e multipli  
ricevi un bollino che verrà applicato alla tua scheda.

Completa la scheda e richiedi il tuo sconto\* fino al 7 aprile 2024 su tutti i prodotti a marchio  
Coop e sui prodotti dei reparti ortofrutta, banco gastronomia, carne, pesce, pane e pasticceria.

**coop**

**FAMIGLIA  
COOPERATIVA**  

\*Lo sconto verrà applicato su un massimo di 200 euro di spesa, effettuata con scontrino unico. Sono esclusi dallo sconto i prodotti già in offerta. È un'iniziativa promossa da SAIT Soc.Coop - Via Innsbruck, 2 - Trento, valida dal 19 febbraio al 30 marzo 2024 (fino al 31 marzo 2024 nei negozi che prevedono l'apertura pasquale). Partecipano all'iniziativa i supermercati associati al Promotore ad insegna Famiglia Cooperativa, Coop Trentino, Coop Alto Adige, Coop Konsum, Liberty, Coop Superstore ed altre insegne minori del movimento cooperativo, i cui punti vendita sono riconoscibili dal materiale promozionale esposto. Termini e Condizioni disponibili nei negozi aderenti.